

svan

Side by Side
Frigorífico Congelador
SVAM182X
SVAM182B

Manual de instrucciones

Por su seguridad y para garantizar el uso correcto, antes de instalar y utilizar el dispositivo por primera vez, lea atentamente este manual del usuario, incluidos sus consejos y advertencias. Para evitar errores y accidentes innecesarios, es importante asegurarse de que todas las personas que usan el aparato estén completamente familiarizadas con su funcionamiento y características de seguridad. Guarde estas instrucciones y asegúrese de que permanezcan con el dispositivo si se mueve o se vende, para que todos los que lo usen durante toda su vida útil estén informados adecuadamente sobre el uso y la seguridad del dispositivo.







Para la seguridad de la vida y la propiedad, mantenga las precauciones de estas instrucciones del usuario, ya que el fabricante no es responsable de los daños causados por la omisión.

Seguridad de niños y personas vulnerables.

- Este dispositivo puede ser utilizado por niños a partir de 8 años y personas con capacidades físicas, sensoriales o mentales reducidas o por falta de experiencia y conocimiento si se les ha dado supervisión o instrucciones sobre el uso del dispositivo de manera segura y entienden el peligro involucrado
- Los niños de 3 a 8 años de edad pueden cargar y descargar este aparato.
- Los niños deben ser supervisados para asegurarse de que no jueguen con el aparato.
- Los niños no deben realizar la limpieza y el mantenimiento del usuario a menos que tengan una edad de 8 años o más y estén supervisados.
- Mantenga todos los envases lejos de los niños. Existe riesgo de asfixia.

- Si está desechando el aparato, saque el enchufe de la toma de corriente, corte el cable de conexión (lo más cerca que pueda del aparato) y retire la puerta para evitar que los niños sufran una descarga eléctrica se caigan o se cierren.
- Si este dispositivo con sellos magnéticos para puerta reemplaza un dispositivo más antiguo que tiene un seguro de resorte (pestillo) en la puerta o tapa, asegúrese de que no se pueda usar ese resorte antes de desechar el dispositivo viejo. Esto evitará que se convierta en una trampa mortal para un niño.

Seguridad general

-  **¡ADVERTENCIA!** Mantenga las aberturas de ventilación, en el gabinete del aparato o en la estructura incorporada, sin obstrucciones.
-  **¡ADVERTENCIA!** No utilice dispositivos mecánicos u otros medios para acelerar el proceso de descongelación que no sean los recomendados por el fabricante.
-  **¡ADVERTENCIA!** No dañe el circuito de refrigerante.
-  **¡ADVERTENCIA!** No use otros aparatos eléctricos (como los fabricantes de helados) dentro de aparatos de refrigeración, a menos que estén aprobados para este propósito por el fabricante.
-  **¡ADVERTENCIA!** No toque la bombilla si ha estado encendida durante un largo período de tiempo porque podría estar muy caliente.¹⁾
-  **¡ADVERTENCIA!** Al colocar el aparato, asegúrese de que el cable de alimentación no esté atrapado o dañado.
-  **¡ADVERTENCIA!** No ubique múltiples enchufes portátiles o proveedores de energía portátiles en la parte posterior del dispositivo.

¹⁾ Si hay una luz en el compartimento.

- No almacene sustancias explosivas como latas de aerosol con un propelente inflamable en este aparato.
- El isobutano refrigerante (R-600a) está contenido dentro del circuito de refrigerante del aparato, un gas natural con un alto nivel de compatibilidad ambiental, que sin embargo es inflamable.
- Durante el transporte y la instalación del aparato, asegúrese de que ninguno de los componentes del circuito de refrigerante se dañe.
 - Asegúrese de que las llaves estén cerradas, para evitar escapes.
 - Ventile bien la habitación en la que se encuentra el aparato
- Es peligroso alterar las especificaciones o modificar este producto de alguna manera. Cualquier daño al cable puede provocar un cortocircuito, un incendio o una descarga eléctrica.
- Su máquina está diseñada para el uso doméstico. El uso comercial causaría la anulación de la garantía.

 **¡AVERTENCIA! Cualquier componente eléctrico (enchufe, cable de alimentación, compresor, etc.) debe ser reemplazado por un técnico cualificado.**

 **¡ADVERTENCIA!** La bombilla suministrada con este aparato es una “bombilla de lámpara de uso especial” que solo se puede utilizar con el aparato suministrado. Esta “lámpara de uso especial” no es utilizable para iluminación doméstica.¹⁾

El cable de alimentación no debe alargarse.

Asegúrese de que la clavija de alimentación no esté aplastada o dañada por la parte posterior del aparato.

Un enchufe de alimentación aplastado o dañado puede sobrecalentarse y provocar un incendio.

Asegúrese de que puede conectarse a la toma de corriente del aparato.

No tire del cable de red.

Si la toma de corriente está floja, no inserte el enchufe de alimentación. Existe riesgo de descarga eléctrica o incendio.

No debe usar el producto sin lámpara

Este aparato es pesado. Se debe tener cuidado al moverlo.

No retire ni toque los elementos del compartimento del congelador si tiene las manos húmedas o mojadas, ya que esto podría causar abrasiones en la piel o quemaduras por congelación.

Evite la exposición prolongada del aparato a la luz solar directa.

Uso diario

- No caliente las piezas de plástico del aparato.
- No coloque productos alimenticios directamente contra la pared posterior.
- Los alimentos congelados no deben volver a congelarse una vez que se hayan descongelado.

1) Si hay una luz en el compartimento.

- Almacene los alimentos congelados preenvasados de acuerdo con las instrucciones del fabricante de alimentos congelados.
- Las recomendaciones de almacenamiento de los fabricantes de electrodomésticos deben seguirse estrictamente. Consulte las instrucciones pertinentes.
- No coloque bebidas gaseosas carbonatadas en el compartimento del congelador, ya que crea presión en el recipiente, lo que podría causar que explote y dañe el aparato.¹⁾
- Los polos de hielo pueden causar quemaduras por congelación si se consumen directamente del aparato.¹⁾ Para evitar la contaminación de los alimentos, respete las siguientes instrucciones
- Abrir la puerta durante períodos prolongados puede provocar un aumento significativo de la temperatura en los compartimentos del aparato.
- Limpie regularmente las superficies que puedan entrar en contacto con alimentos y sistemas de drenaje accesibles.
- Limpiar los tanques de agua si no se han utilizado durante 48 h; Enjuague el sistema de agua conectado a un suministro de agua si no se ha extraído agua durante 5 días.
- Guarde la carne y el pescado crudos en recipientes adecuados en el refrigerador, de modo que no entren en contacto con otros alimentos ni se derramen sobre ellos.
- Los compartimentos de alimentos congelados de dos estrellas (si se presentan en el aparato) son adecuados para almacenar alimentos pre-congelados, almacenar o hacer helados y hacer cubitos de hielo.

1) Si hay un compartimento congelador.

2) Si hay un compartimento de almacenamiento de alimentos frescos.

- Los compartimentos de una, dos y tres estrellas (si están presentados en el aparato) no son adecuados para la congelación de alimentos frescos.
- Si se deja el aparato vacío durante largos períodos de tiempo, apague, descongele, limpie, seque y deje la puerta abierta para evitar que el montaje se desarrolle dentro del aparato.

Cuidado y Limpieza

- Antes del mantenimiento, apague el aparato y desconecte el enchufe de la toma de corriente.
- No limpie el aparato con objetos metálicos.
- No utilice objetos afilados para eliminar las heladas del aparato. Use un raspador de plástico.¹⁾
- Examine regularmente el drenaje en el refrigerador en busca de agua descongelada. Si es necesario, limpiar el desagüe. Si el desagüe está bloqueado, el agua se acumulará en la parte inferior del aparato.²⁾

Instalación

¡Importante! Para la conexión eléctrica, siga cuidadosamente las instrucciones dadas en párrafos específicos.

- Desembale el aparato y compruebe si hay daños en él. No conecte el aparato si está dañado. Reporte los posibles daños inmediatamente al lugar donde lo compró. En ese caso retener el embalaje.
- Es recomendable esperar al menos cuatro horas antes de conectar el aparato para permitir que el aceite regrese al compresor.

1) Si hay un compartimento congelador.

2) Si hay un compartimento de almacenamiento de alimentos frescos.

- Debería haber una circulación de aire adecuada alrededor del aparato, ya que esto no conduce al sobrecalentamiento. Para lograr una ventilación suficiente, siga las instrucciones relevantes para la instalación.
- Siempre que sea posible, los separadores del producto deben estar contra una pared para evitar tocar o atrapar partes calientes (compresor, condensador) para evitar posibles quemaduras.
- El aparato no debe ubicarse cerca de radiadores o cocinas.
- Asegúrese de que se pueda acceder al enchufe de alimentación después de la instalación del aparato.



Servicio

- Cualquier trabajo de reparación de este producto, tiene que ser realizado por un técnico especializado, de lo contrario su producto puede no funcionar correctamente y por ello, perder la garantía.

Ahorro de energía

- No ponga comida caliente en el aparato;
- No empaque los alimentos juntos ya que esto evita que el aire circule;
- Asegúrese de que la comida no toque la parte posterior del compartimento (s);
- Si la electricidad se apaga, no abra la (s) puerta (s);
- No abra la (s) puerta (s) con frecuencia;
- No mantenga las puertas abiertas por mucho tiempo;
- No coloque el termostato en temperaturas muy altas;
- Algunos accesorios, como los cajones, se pueden quitar para obtener un mayor volumen de almacenamiento y un menor consumo de energía.

Proteccion Ambiental

 Este aparato no contiene gases que podrían dañar la capa de ozono, ni en su circuito de refrigerante ni en los materiales de aislamiento. El aparato no debe desecharse junto con los residuos urbanos y la basura. La espuma de aislamiento contiene gases inflamables: el aparato debe desecharse de acuerdo con las regulaciones del aparato para obtener de las autoridades locales. Evite dañar la unidad de refrigeración, especialmente el intercambiador de calor. Los materiales utilizados en este aparato marcados con el símbolo  son reciclables.



El símbolo en el producto o en su empaque indica que este producto no puede ser tratado como basura doméstica. En su lugar, debe llevarse al punto de recogida apropiado para el reciclaje de equipos eléctricos y electrónicos.

Al asegurarse de que este producto se elimine correctamente, ayudará a prevenir posibles consecuencias negativas para el medio ambiente y la salud humana, que de otro modo podrían ser causadas por el manejo inadecuado de los desechos de este producto. Para obtener información más detallada sobre el reciclaje de este producto, comuníquese con su administración local, el servicio de eliminación de desechos domésticos o la tienda donde adquirió el producto.

Materiales de embalaje

Los materiales con el símbolo son reciclables. Deseche el embalaje en un recipiente de recogida adecuado para reciclarlo.

Eliminación del aparato.

1. Desconecte el enchufe de la toma de corriente.
2. Cortar el cable de alimentación y desecharlo.



 **¡ADVERTENCIA!** Durante el uso, servicio y eliminación del aparato, preste atención al similar símbolo que se encuentra en el lado izquierdo, que se encuentra en la parte posterior del mismo (panel trasero o compresor). Dicho símbolo será de color amarillo o naranja.

Es símbolo de advertencia de riesgo de incendio. Hay materiales inflamables en las tuberías de refrigerante y compresor.

Esté alejado de fuentes de fuego durante el uso, servicio y eliminación.

Este aparato refrigerador está destinado únicamente al uso doméstico.

Coloque distintos alimentos en distintos compartimentos correspondientes de acuerdo con la siguiente tabla

Compartimentos	Tipo de comida
Balcones del compartimiento del frigorífico	<ul style="list-style-type: none"> - Alimentos con conservantes naturales, como mermeladas, jugos, bebidas, condimentos. - No almacenar alimentos perecederos
Cajón para verduras (cajón para ensaladas)	<ul style="list-style-type: none"> - Se deben colocar frutas, hierbas y verduras por separado en el cajón de verduras. - No almacenar plátanos, cebollas, patatas, o ajos.
Estante de nevera - medio	Productos lácteos, huevos
Estante del refrigerador - superior	Alimentos que no necesiten cocción, como alimentos listos para comer
Cajón (s) / estante del congelador	<ul style="list-style-type: none"> - Alimentos para almacenamiento a largo plazo - Cajón inferior / estante para carne cruda, aves, pescado - Cajón / estante intermedio para verduras congeladas, patatas fritas - Cajón / estante superior para helados, fruta congelada, productos horneados congelados

Resumen

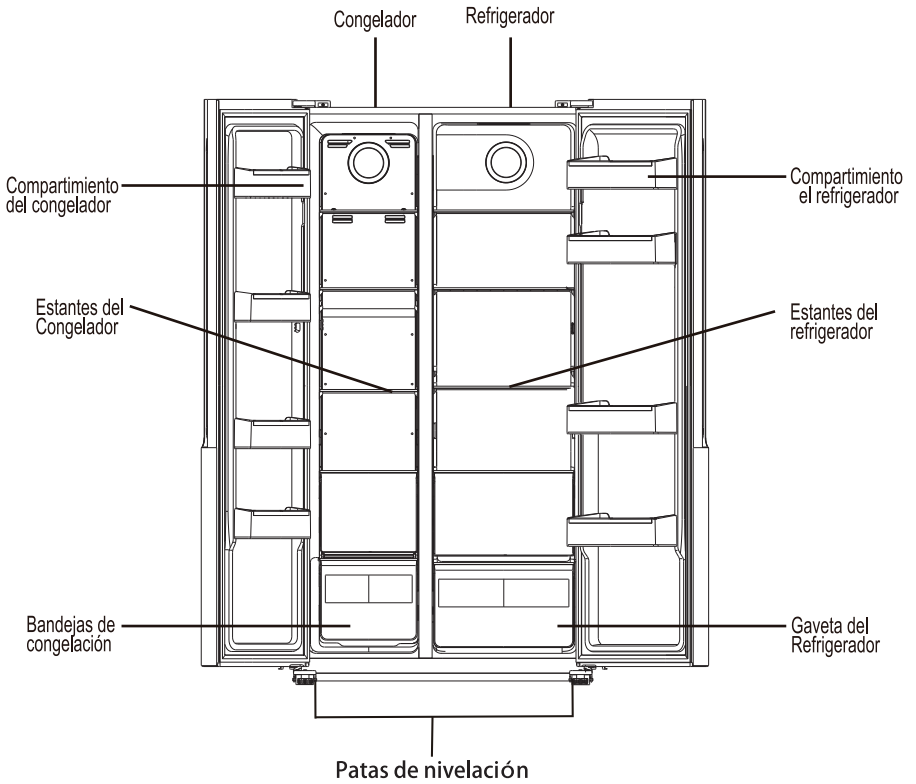

Use esta imagen únicamente como referencia; es muy probable que el aparato real sea diferente.

Instalación

Requisitos de espacio

- Seleccione una ubicación sin exposición solar directa;
- Seleccione una ubicación con suficiente espacio para que las puertas del refrigerador se abran fácilmente;
- Seleccione una ubicación con un suelo nivelado (o bastante nivelado);
- Debe tener espacio suficiente para instalar el refrigerador sobre una superficie llana;
- Debe dejar espacio libre a la derecha, izquierda, atrás y arriba al instalarlo. Esto ayudará a reducir el consumo de energía.

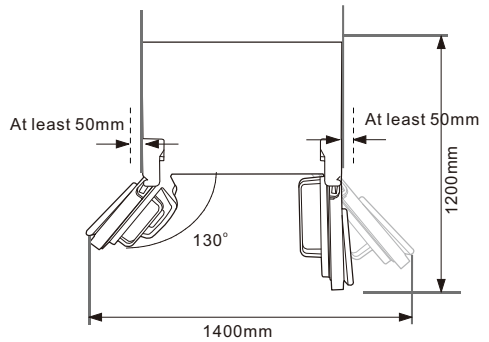
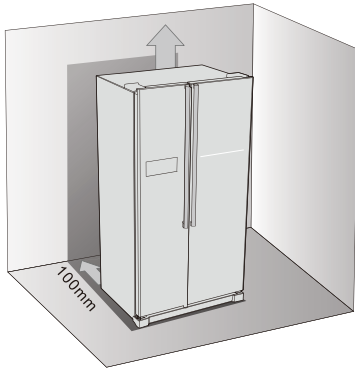

Nivelación del refrigerador

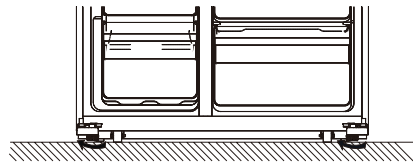
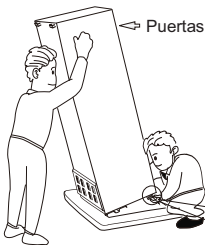

- Rote las patas en sentido horario para elevarlo a mano.
- Rote las patas en sentido anti-horario para bajarlas a mano.

Instalación

Posición

Instale el refrigerador en una ubicación de modo que la temperatura ambiente corresponda a la categoría climática que se indica en la placa de clasificación del equipo:

Categoría climática	Temperatura ambiente
SN	+10° C to +32° C
N	+16° C to +32° C
ST	+16° C to +38° C
T	+16° C to +43° C

Ubicación

El refrigerador debe instalarse lejos de fuentes de calor tales como radiadores, calentadores, luz solar directa, etc. Asegúrese que el aire puede circular libremente alrededor de la parte trasera del gabinete. Para asegurar un mejor funcionamiento, si el refrigerador se encuentra ubicado debajo de una unidad colgante de pared, la distancia mínima entre la parte superior del gabinete y la unidad de pared debe ser de al menos 100mm. Idealmente, sin embargo, el refrigerador no debe ser ubicado debajo de unidades colgantes de pared. Las patas ajustables en la case del gabinete aseguran una nivelación precisa.

 **¡Advertencia!** Debe ser posible desconectar el refrigerador del suministro de energía eléctrica; por la tanto el enchufe debe quedar en un lugar accesible tras la instalación.

Uso cotidiano

Uso del Panel de Control

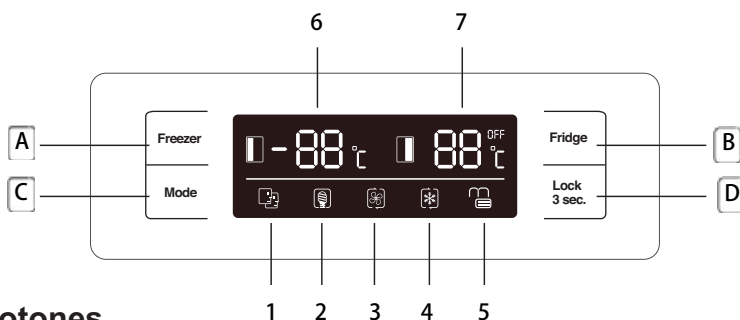

Botones

A Presione para ajustar la temperatura del compartimento del congelador (lado izquierdo) entre -14°C y -22°C .

B Presione para ajustar la temperatura del compartimento del refrigerador (lado derecho) entre 2°C y 8°C .





C Presione el modo de funcionamiento entre **SMART**, **ECO**, **SUPER COOLING**, **SUPER FREEZING** Y CONFIGURACIÓN DE USUARIO (no presenta símbolo en la pantalla).

D Presione el botón 3 SEC y sostenga por 3 segundos para bloquear los otros tres botones. Presiónelo y sostenga por un segundo para desbloquear los otros tres botones.

Pantalla

1. Modo **SMART**, el refrigerador configura la temperatura de los dos compartimentos de forma automática de acuerdo a la temperatura interior y a la temperatura ambiente.
2. Modo **ECO**, el refrigerador funciona con la configuración de consumo menor de energía.
3. **SUPER COOLING** enfría el compartimento del refrigerador a la temperatura mínima por 2 horas aprox. Después se restablece la temperatura anterior de forma automática.
4. **SUPER FREEZING** enfría el compartimento del congelador a la temperatura mínima por 6 horas aprox. Después se restablece la temperatura anterior de forma automática.
5. El símbolo de **LOCK** se encenderá si los botones se encuentran bloqueados.
6. Muestra la configuración de temperatura del compartimento del congelador.
7. Muestra la configuración de temperatura del compartimento del refrigerador.

Uso diario

Modo	Luz indicadora	Visualización de la temperatura del congelador	Pantalla de temperatura del refrigerador
Inteligente		La indicación de temperatura del congelador y el frigorífico cambiará en función de la temperatura ambiente (verla tabla a continuación).	
Eco		-15°C	+ 8 °C
Super Refrigeración		Sin cambios	+ 2 °C
Super congelación		-25°C	Sin cambios

Notas:

Modo ECO: Seleccione este modelo cuando desee ahorrar energía.

Modo de super-refrigeración: Este modo le permite enfriar los alimentos rápidamente y se desactivará automáticamente después de 2,5 horas de funcionamiento.

Modo super-congelación: Este modo le permite congelar alimentos rápidamente y se desactivará automáticamente después de 5 horas de funcionamiento.

Puerta abierta





Cuando se deja una puerta abierta o no se cierra por completo durante unos 90 segundos, el aparato sonará una alarma. Cierre la puerta de la nevera y la alarma se detendrá.

Si la puerta no está bien cerrada, entonces la alarma sonará cada 35 segundos hasta que las puertas estén bien cerradas.

Si las puertas están abiertas durante 10 minutos continuos sin cerrar, la luz LED interna se apagará automáticamente.

Bloqueo de seguridad infantil

Esta función está diseñada para evitar que los niños manipulen el aparato.

- Para activar la función, mantenga pulsado  LOCK 3s durante unos 3 segundos. La luz indicadora de bloqueo  se iluminará indicando que la función de bloqueo de seguridad está activada.
- Para desactivarla función, mantenga pulsado durante  LOCK 3s aproximadamente 1 segundo. La luz indicadora de desbloqueo  se iluminará indicando que la función de bloqueo de seguridad está desactivada.

Uso cotidiano

Uso cotidiano

Primer uso

Limpieza del interior

Antes de utilizar el refrigerador por primera vez, limpie el interior y los accesorios internos con agua tibia y jabón neutro para eliminar el olor típico de los productos nuevos, y después limpie cuidadosamente.

¡Importante! No use detergentes o polvos abrasivos ya que dañarán la terminación.

Uso diario

Congelado de comida fresca

- El compartimento del congelador es apto para congelar comida fresca y almacenar comida congelada por largo tiempo.
- Coloque la comida fresca a ser congelada en el compartimento de abajo.
- En las especificaciones se detalla la cantidad de comida que puede ser congelada en 24 horas.
- El proceso de congelado tarda 24 horas; durante este periodo no agregue otra comida a ser congelada.

Almacenamiento de comida congelada

Al comenzar a utilizarlo o después de un período fuera de uso, deje la aplicación en funcionamiento al menos por dos horas en las configuraciones más altas antes de poner el producto en el compartimento.

¡Importante! En caso de descongelamiento accidental, por ejemplo si se ha cortado la electricidad por más tiempo que aquel que figura en la tabla de características técnicas en “tiempo de respuesta”, la comida descongelada debe ser consumida rápidamente o preparada inmediatamente y después re-congelada (después de cocinada).

Uso cotidiano

Descongelación

Antes de ser utilizada, la comida congelada puede ser descongelada en el compartimento del congelador o a temperatura ambiente, dependiendo del tiempo disponible para esta operación.

Las porciones pequeñas pueden inclusive ser cocinadas aún congeladas, directamente del congelador. En este caso, la cocción tomará más tiempo.

Cubitera

Este refrigerador puede ser equipado con una o más cubiteras para producir hielo.

Accesorios

Estantes móviles

Las paredes del refrigerador se encuentran equipadas con una serie de guías para que los estantes puedan ser colocados en la posición deseada.



Posición de los compartimentos en puertas

Para permitir el almacenamiento de paquetes de comida de diferentes tamaños, los compartimentos de puerta pueden ser colocados a diferentes alturas. Para realizar estos ajustes, proceda de la siguiente manera: tire gradualmente del compartimento en dirección de las flechas hasta que se suelte y vuelva a colocarlo en la posición deseada.

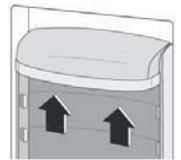

Consejos útiles

Consejos para congelar

Para ayudarle a obtener el máximo del proceso de congelado les presentamos algunos consejos útiles:

- la cantidad máxima de comida que puede ser congelada en 24 horas se muestra en las especificaciones;
- el proceso de congelado lleva 24 horas. Durante este período no debe agregarse comida a ser congelada;
- congele únicamente alimentos de calidad, frescos y lavados;
- prepare la comida en pequeñas porciones para permitir que se congele de forma rápida y completa y luego poder descongelar únicamente la cantidad necesaria;
- envuelva la comida en papel de aluminio o film y asegúrese que los paquetes se encuentren herméticos;
- no permita que la comida fresca, no congelada, entre en contacto con la comida que ya se encuentra congelada, para evitar que aumente la temperatura de ésta última;
- los alimentos magros se conservan mejor y por más tiempo que aquellos con grasa; la sal reduce el tiempo de almacenamiento de los alimentos;

Uso cotidiano

- los alimentos magros se conservan mejor y por más tiempo que aquellos con grasa; la sal reduce el tiempo de almacenamiento de los alimentos;
- el hielo, si se consume inmediatamente después de retirado del compartimento del congelador, puede causar quemaduras en la piel;
- se recomienda verificar la fecha de congelamiento en cada paquete individual para así llevar registro del tiempo de almacenamiento y su vencimiento.

Consejos para el almacenamiento de comida congelada

Para obtener un mejor rendimiento de este electrodoméstico, debería asegurarse que los alimentos congelados comercialmente fueron debidamente conservados por el vendedor;

asegúrese que los alimentos congelados sean transferidos del local de comidas al congelador en el menor tiempo posible;

no abra la puerta con frecuencia ni la deje abierta por más tiempo que el necesario. Una vez descongelada, la comida se deteriora rápidamente y no puede volverse a congelar.

No se exceda del período de almacenamiento indicado por el fabricante de alimentos.

Consejos para la refrigeración de comida fresca

Para obtener un mejor rendimiento:

- No guarde comida tibia o líquidos que se evaporen en el refrigerador.
- Cubra o envuelva la comida, especialmente si tiene un sabor fuerte.

Consejos para la refrigeración

Consejos útiles:

- Hecha (todo tipo): Envuelva en bolsas plásticas y colóquelas sobre los estantes de vidrio sobre el cajón de los vegetales.
- Por su seguridad, conserve de esta forma únicamente por uno o dos días máximo.
- Comidas cocinadas, platos fríos, etc.: deben cubrirse y colocarse en cualquier estante.
- Frutas y verduras: deben limpiarse cuidadosamente y colocarse en los cajones especiales.
- Manteca y queso: deben colocarse en contenedores herméticos especiales o envueltos en papel aluminio o bolsas plásticas para eliminar el mayor aire posible.
- Botellas de leche: deben estar tapadas y deben almacenarse en los cajones de la puerta.
- No deben guardarse bananas, papas, cebollas y ajo en el refrigerador a menos que estén envasados.

Uso cotidiano

Limpieza

Por razones de higiene, el interior del refrigerador, incluyendo los accesorios interiores, debe ser limpiado regularmente.

¡Precaución! Desconecte el cable de alimentación durante la limpieza ya que existe peligro de choque eléctrico. Antes de limpiar apague el refrigerador y desconecte el cable de alimentación del enchufe, o apague o gire el disyuntor del fusible. No limpie el electrodoméstico con un limpiador a vapor. Se puede acumular humedad en los componentes eléctricos, generando peligro de choque eléctrico. Los vapores calientes pueden dañar las partes plásticas. El electrodoméstico debe estar seco antes de ser puesto en funcionamiento nuevamente.

¡Importante! Los aceites etéreos y solventes orgánicos pueden deformar las partes plásticas, como por ejemplo el jugo de limón o el jugo de la cáscara de naranja, ácido butírico, limpiadores que contengan ácido acético.

- No permita que dichas sustancias entren en contacto con las partes del electrodoméstico
- No use limpiadores abrasivos
- Retire la comida del congelador. Guárdela en un lugar frío, bien cubierta.
- Apague el refrigerador y desconecte el cable de alimentación, o apague o retire el disyuntor del fusible.
- Limpie el electrodoméstico y los accesorios interiores con un trapo húmedo. Después de limpiar enjuague y séquelo.
- Después que todo se encuentre seco vuelva a poner el refrigerador en funcionamiento.

Solución de problemas

 **¡Precaución!** Antes de solucionar los problemas, desconecte el cable de alimentación. Únicamente un electricista calificado o una persona competente puede solucionar los problemas que se no especifican en este manual.

¡Importante! El refrigerado emite sonidos durante su uso normal (compresor, circulación de refrigerante)

Uso cotidiano

Problema	Posible causa	Solución
El refrigerador no funciona	El cable de alimentación se encuentra desconectado o flojo	Inserte el cable de alimentación.
	Se ha saltado un fusible o está defectuoso.	Revise el fusible, reemplace de ser necesario.
	Tomacorriente defectuoso.	Este tipo de fallas deben ser corregidas por un electricista.
El refrigerador enfría o congela demasiado	La temperatura está configurada en demasiado frío o el refrigerador se encuentra en un modo SUPER .	Configure el regulador de temperatura en temperaturas más altas de forma temporaria.
La comida no se encuentra lo suficientemente congelada.	La temperatura no se encuentra debidamente ajustada.	Refiérase a la sección inicial de Configuración de Temperatura.
	La puerta se mantuvo abierta por un largo período de tiempo.	Abra la puerta sólo lo necesario.
	Se ha colocado una gran cantidad de comida caliente en el refrigerador en las últimas 24 horas.	Coloque el regulador de temperatura en una configuración más fría de forma temporaria.
	El refrigerador se encuentra cerca de una fuente de calor.	Refiérase a la sección de ubicación de instalación.
Gran acumulación de escarcha en el sello de la puerta.	El sello de la puerta no es hermético.	Entibie con cuidado las secciones que chorreen en el sello de la puerta con un secador de pelo (aire frío). Al mismo tiempo, modele el sello de la puerta entibiado con la mano para que se asiente correctamente.
Ruidos inusuales	El refrigerador no se encuentra nivelado.	Re-ajuste las patas.
	El refrigerador se encuentra tocando la pared u otros objetos.	Mueva el refrigerador cuidadosamente.
	Un componente, por ejemplo una manguera, en la parte trasera del refrigerador se encuentra tocando otra parte del refrigerador o la pared.	De ser necesario, corra cuidadosamente el componente.

Si el inconveniente vuelve a aparecer, póngase en contacto con el Centro de Servicio.

Anexo al manual de instrucciones

Esta lista proporciona todos los requisitos de Eco-design (según el Reglamento (UE) 2019/2019 sobre Eco-design y el Reglamento (UE) 2019/2016 sobre etiquetado energético, dichos requisitos son aplicables a su producto.

Este frigorífico no ha sido diseñado para ser integrado en un mueble, a no ser que se indique lo contrario en el manual de instrucciones.

Los cajones, cestas y estantes deben mantenerse en la posición actual a no ser que se indique otra cosa en este documento.

Las puertas y tapas del frigorífico deberán retirarse antes de desecharlo, para evitar que niños o animales puedan quedar atrapados en su interior.

Ajustes recomendados:

Frigorífico: +4 °C

Congelador: -18 °C

CONGELACIÓN RÁPIDA

Se recomienda usar esta función cuando se coloque una gran cantidad de alimentos para congelar en el congelador. 24 horas antes de congelar alimentos frescos, pulse el botón "Fast Freeze" para activar la función de congelación rápida. Cuando se active esta función, se encenderá el indicador "Fast Freeze". Cuando hayan transcurrido las 24 horas, coloque los alimentos a congelar en el congelador. Esta función se desactiva automáticamente al cabo de 72 horas; también se puede desactivar manualmente pulsando el botón "Fast Freeze".

ENFRIAMIENTO RÁPIDO

Con la función de enfriamiento rápido es posible aumentar la capacidad de refrigeración del frigorífico. Se recomienda usar esta función cuando se coloque una gran cantidad de alimentos en el frigorífico. Para activar la función de enfriamiento rápido, pulse el botón "Fast Cool". Cuando se active esta función, se encenderá el indicador "Fast Cool". Esta función se desactiva automáticamente al cabo de 6 horas; también se puede desactivar manualmente pulsando el botón "Fast Cool".

Cómo almacenar los alimentos:

Para evitar el desperdicio de alimentos, consulte la configuración y los tiempos de almacenamiento recomendados:

Frigorífico: Los diferentes alimentos, especialmente frutas y verduras, tienen diferentes temperaturas de almacenamiento. El tiempo de almacenamiento es de entre 1 y 3 días (con el ajuste de temperatura "medio").

Congelador: 1 semana (ajuste de temperatura: Min) 1 mes (ajuste de temperatura: Max)

Para optimizar la velocidad de congelación y obtener más espacio de almacenamiento, el congelador se puede utilizar sin los cajones que incorpora.

La cantidad de alimentos frescos que se pueden congelar en un período de tiempo específico se indica en la placa de características técnicas. Los límites de carga están determinados por las cestas, los cajones, los estantes, etc. Asegúrese de que estos componentes puedan cerrarse fácilmente después de introducir los alimentos.

Para evitar el desperdicio de alimentos, consulte la configuración y los tiempos de almacenamiento recomendados en el manual del usuario.

La información sobre el modelo se puede obtener escaneando el código QR impreso en la etiqueta energética.

Dicha etiqueta también incluye el identificador del modelo, que se puede utilizar para consultar el portal de registro en:

<https://eprel.ec.europa.eu>

Este producto contiene una fuente de luz de clase de eficiencia energética G (si está incluida).

Marca	SVAN
Modelo	SVAM182X / SVAM182B
Clase de energía	F
Certificación	CE
Consumo anual de energía	392kWh/año
Volumen útil refrigerador	347L
Volumen útil congelador	185L
Número de estrellas	4
Sistema de descongelación	No-Frost
Potencia de descongelación	240W
Autonomía de mantenimiento	9H
Capacidad de congelación	14kg/24h
Clase climática	SN,N,ST
Nivel de ruido	40dB
Dimensiones	905x670x1770 mm
Tensión	220-240V
Corriente	1.3A



Según la directiva Waste of Electrical and Electronic Equipment (WEEE), los residuos WEEE han de recogerse y tratarse por separado. Si, en el futuro, necesita desprenderse de este producto, NO lo ponga en los residuos domésticos, envíelo a los puntos de recogida WEEE si existen.

Hecho en P.R.C. - Importado por Svan Trading S.L.

CIF: B737375553

C/Ciudad de Cartagena, 20Poligono Industrial Fuente del Jarro Paterna - 46988 (Spain)

svan

User Instruction

**Side by Side
Refrigerator Freezer**

SVAM182X

SVAM182B

Para asegurar un uso correcto de este aparato y para su seguridad, por favor, lea este manual completamente antes de empezar a utilizar el dispositivo.

In the interest of your safety and to ensure the correct use, before installing and first using the appliance, read this user manual carefully, including its hints and warnings. To avoid unnecessary mistakes and accidents, it is important to ensure that all people using the appliance are thoroughly familiar with its operation and safety features. Save these instructions and make sure that they remain with the appliance if it is moved or sold, so that everyone using it through its life will be properly informed on appliance use and safety.

For the safety of life and property keep the precautions of these user's instructions as the manufacturer is not responsible for damages caused by omission.

Children and vulnerable people safety

- This appliance can be used by children aged from 8 years and above and persons with reduced physical, sensory or mental capabilities or lack of experience and knowledge if they have been given supervision or instruction concerning use of the appliance in a safe way and understand the hazards involved.
- Children aged from 3 to 8 years are allowed to load and unload this appliance.
- Children should be supervised to ensure that they do not play with the appliance.
- Cleaning and user maintenance shall not be made by children unless they are aged from 8 years and above and supervised.
- Keep all packaging well away from children. There is risk of suffocation.

- If you are discarding the appliance pull the plug out of the socket, cut the connection cable (as close to the appliance as you can) and remove the door to prevent playing children to suffer electric shock or to close themselves into it.
- If this appliance featuring magnetic door seals is to replace an older appliance having a spring lock (latch) on the door or lid, be sure to make that spring lock unusable before you discard the old appliance. This will prevent it from becoming a death trap for a child.

General safety

 **WARNING!** Keep ventilation openings, in the appliance enclosure or in the built-in structure, clear of obstruction.



 **WARNING!** Do not use mechanical devices or other means to accelerate the defrosting process, other than those recommended by the manufacturer.

 **WARNING!** Do not damage the refrigerant circuit.

 **WARNING!** Do not use other electrical appliances (such as ice cream makers) inside of refrigerating appliances, unless they are approved for this purpose by the manufacture.

 **WARNING!** Do not touch the light bulb if it has been on for a long period of time because it could be very hot.¹⁾

1) If there is a light in the compartment.

-  **WARNING!** When positioning the appliance, ensure the supply cord is not trapped or damaged.
-  **WARNING!** Do not locate multiple portable socket-outlets or portable power suppliers at the rear of the appliance.
- Do not store explosive substances such as aerosol cans with a flammable propellant in this appliance.
 - The refrigerant isobutane (R-600a) is contained within the refrigerant circuit of the appliance, a natural gas with a high level of environmental compatibility, which is nevertheless flammable.
 - During transportation and installation of the appliance, be certain that none of the components of the refrigerant circuit become damaged.
 - avoid open flames and sources of ignition
 - thoroughly ventilate the room in which the appliance is situated
 - It is dangerous to alter the specifications or modify this product in any way. Any damage to the cord may cause a short circuit, fire and/or electric shock.
 - This appliance is intended to be used in household applications.

 **WARNING!** Any electrical components (plug, power cord, compressor and etc.) must be replaced by a certified service agent or qualified service personnel.

 **WARNING!** The light bulb supplied with this appliance is a “special use lamp bulb” usable only with the appliance supplied. This “special use lamp” is not usable for domestic lighting.¹⁾

- Power cord must not be lengthened.
- Make sure that the power plug is not squashed or damaged by the back of the appliance. A squashed or damaged power plug may overheat and cause a fire.
- Make sure that you can come to the mains plug of the appliance.
- Do not pull the mains cable.
- If the power plug socket is loose, do not insert the power plug. There is a risk of electric shock or fire.
- You must not operate the appliance without the lamp.
- This appliance is heavy. Care should be taken when moving it.
- Do not remove nor touch items from the freezer compartment if you hands are damp/wet, as this could cause skin abrasions or frost/freezer burns.
- Avoid prolonged exposure of the appliance to direct sunlight.

Daily use

- Do not put hot on the plastic parts in the appliance.
- Do not place food products directly against the rear wall.

1) If there is a light in the compartment.

- Frozen food must not be re-frozen once it has been thawed out.¹⁾
- Store pre-packed frozen food in accordance with the frozen food manufacturer's instructions.¹⁾
- Appliance's manufacturer's storage recommendations should be strictly adhered to. Refer to relevant instructions.
- Do not place carbonated or fizzy drinks in the freezer compartment as it creates pressure on the container, which may cause it to explode, resulting in damage to the appliance.¹⁾
- Ice lollies can cause frost burns if consumed straight from the appliance.¹⁾
- To avoid contamination of food, please respect the following instructions
- Opening the door for long periods can cause a significant increase of the temperature in the compartments of the appliance.
- Clean regularly surfaces that can come in contact with food and accessible drainage systems.
- Clean water tanks if they have not been used for 48h; flush the water system connected to a water supply if water has not been drawn for 5 days.
- Store raw meat and fish in suitable containers in the refrigerator, so that it is not in contact with or drip onto other food.
- Two-star frozen-food compartments (if they are presented in the appliance) are suitable for storing pre-frozen food, storing or making ice-cream and making ice cubes.

1) If there is a freezer compartment.

2) If there is a fresh-food storage compartment.

- One-, two- and three -star compartments (if they are presented in the appliance) are not suitable for the freezing of fresh food.
- If the appliance is left empty for long periods, switch off, defrost, clean, dry and leave the door open to prevent mould developing within the appliance.

Care and cleaning

- Before maintenance, switch off the appliance and disconnect the mains plug from the mains socket.
- Do not clean the appliance with metal objects.
- Do not use sharp objects to remove frost from the appliance. Use a plastic scraper.¹⁾
- Regularly examine the drain in the refrigerator for defrosted water. If necessary, clean the drain.
If the drain is blocked, water will collect in the bottom of the appliance.²⁾

Installation

Important! For electrical connection carefully follow the instructions given in specific paragraphs.

- Unpack the appliance and check if there are damages on it. Do not connect the appliance if it is damaged. Report possible damages immediately to the place you bought it. In that case retain packing.

1) If there is a freezer compartment.

2) If there is a fresh-food storage compartment.

Safety information



- It is advisable to wait at least four hours before connecting the appliance to allow the oil to flow back in the compressor.
- Adequate air circulation should be around the appliance, lacking this leads to overheating. To achieve sufficient ventilation follow the instructions relevant to installation.
- Wherever possible the spacers of the product should be against a wall to avoid touching or catching warm parts (compressor, con-denser) to prevent possible burn.
- The appliance must not be located close to radiators or cookers.
- Make sure that the mains plug is accessible after the installation of the appliance.

Service



- Any electrical work required to do the servicing of the appliance should be carried out by a qualified electrician or competent person.
- This product must be serviced by an authorized Service Center, and only genuine spare parts must be used.

Energy saving

- Don't put hot food in the appliance;
- Don't pack food close together as this prevents air circulating;
- Make sure food don't touch the back of the compartment(s);

- If electricity goes off, don't open the door(s);
- Don't open the door(s) frequently;
- Don't keep the door(s) open for too long time;
- Don't set the thermostat on exceeding cold temperatures;
- Some accessories, such as drawers, can be removed to get larger storage volume and lower energy consumption.

Environment Protection

 This appliance does not contain gasses which could damage the ozone layer, in either its refrigerant circuit or insulation materials. The appliance shall not be discarded together with the urban refuse and rubbish. The insulation foam contains flammable gases: the appliance shall be disposed according to the appliance regulations to obtain from your local authorities. Avoid damaging the cooling unit, especially the heat exchanger. The materials used on this appliance marked by the symbol  are recyclable.



The symbol on the product or on its packaging indicates that this product may not be treated as household waste. Instead it should be taken to the appropriate collection point for the recycling of electrical and electronic equipment. By ensuring this product is disposed of correctly, you will help prevent potential negative consequences for the environment and human health,

which could otherwise be caused by inappropriate waste handling of this product. For more detailed information about recycling of this product, please contact your local council, your household waste disposal service or the shop where you purchased the product.

Packaging materials

The materials with the symbol are recyclable. Dispose the packaging in a suitable collection containers to recycle it.

Disposal of the appliance

1. Disconnect the mains plug from the mains socket.
2. Cut off the mains cable and discard it.



WARNING! During using, service and disposal the appliance, please pay attention to symbol similar as left side, which is located on rear of appliance (rear panel or compressor) and with yellow or orange color.

It's risk of fire warning symbol. There are flammable materials in refrigerant pipes and compressor.

Please be far away fire source during using, service and disposal.

This refrigerating appliance is only intended for domestic use.

Position different food in different compartments according to below table

Refrigerator compartments	Type of food
Door or balconies of fridge compartment	<ul style="list-style-type: none"> • Foods with natural preservatives, such as jams, juices, drinks, condiments. • Do not store perishable foods.
Crisper drawer (salad drawer)	<ul style="list-style-type: none"> • Fruits, herbs and vegetables should be placed separately in the crisper bin. • Do not store bananas, onions, potatoes, garlic in the refrigerator.
Fridge shelf – middle	<ul style="list-style-type: none"> • Dairy products, eggs
Fridge shelf – top	<ul style="list-style-type: none"> • Foods that do not need cooking, such as ready-to-eat foods, deli meats, leftovers.
Freezer drawer(s)/shelf	<ul style="list-style-type: none"> • Foods for long-term storage. • Bottom drawer/shelf for raw meat, poultry, fish. • Middle drawer/shelf for frozen vegetables, chips. • Top drawer/shelf for ice cream, frozen fruit, frozen baked goods.

Overview

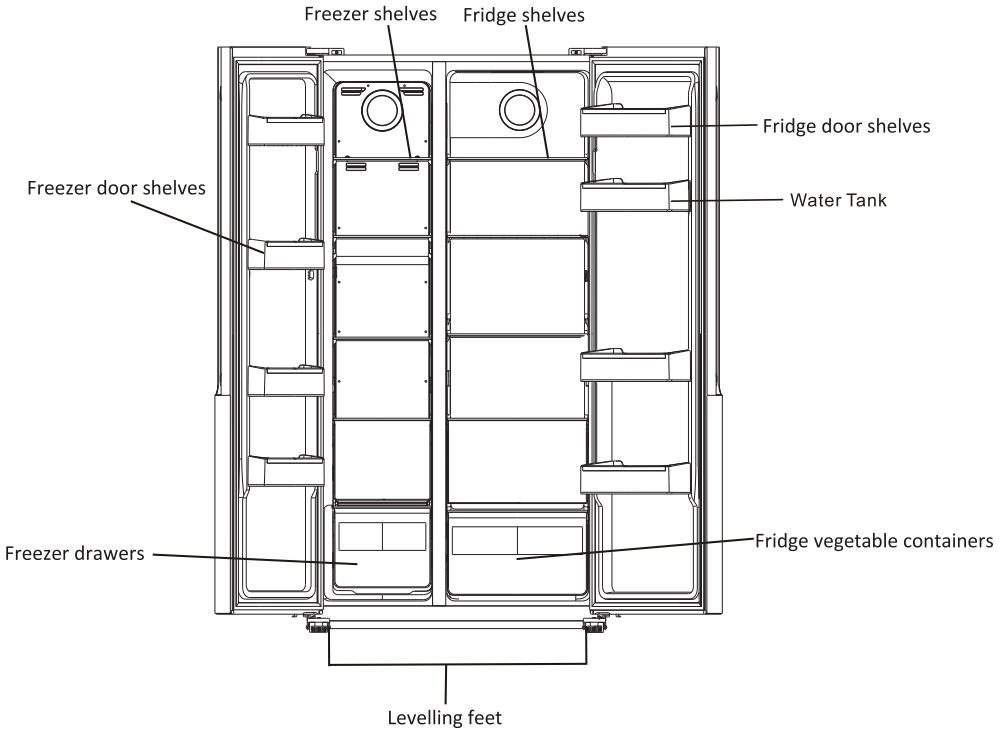

Note: Above picture is for reference only. Real appliance may be different.

Installation

Remove the doors

Tool required: Philips screwdriver, Flat bladed screwdriver.

- Ensure the unit is unplugged and empty.
- To take the door off, it is necessary to tilt the unit backwards. You should rest the unit on something solid so that it will not slip during the door removing process.
- All parts removed must be saved to do the reinstallation of the door.
- Do not lay the unit flat as this may damage the coolant system.
- It's better that 2 people handle the unit during assembly.

1. Unscrew hinge cover by Philips screwdriver.

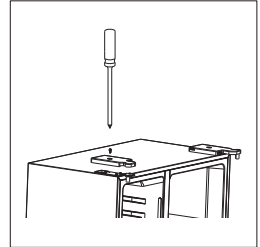

2. Disconnect the harness.

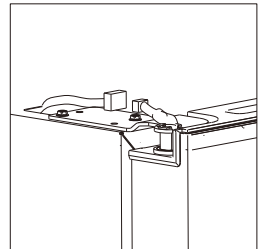

3. Unscrew top hinge.

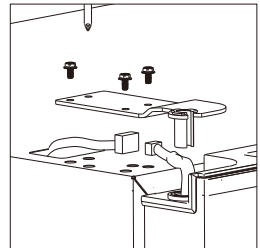

Installation

4. Lift the door and place it on a soft pad. Then remove another door as same process.

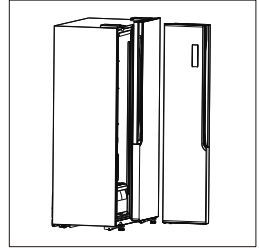

5. Unscrew bottom hinges.

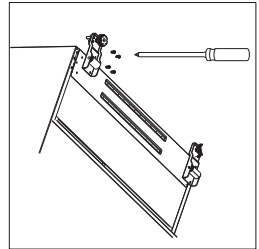

6. After the appliance is positioned, install the doors as reversed process.

Installation

If kitchen door is not wide enough to pass the refrigerator, handle and doors can be removed according to below process.

Remove the handles

Tool required: Hex wrench in accessory bag.

- Ensure the unit is unplugged and empty.
- All parts removed must be saved to do the reinstallation of the door.

1. Unscrew handles with Hex wrench.

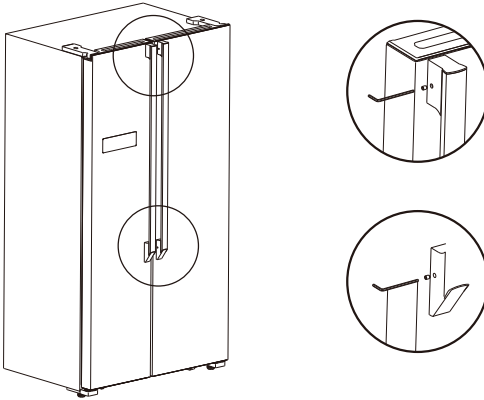

2. Pull the handles to remove them.

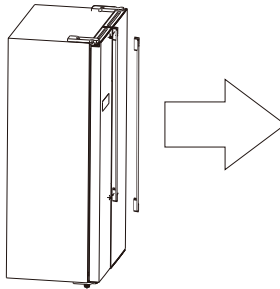

3. After the appliance is positioned, install the handles as reversed process.

Installation

Space Requirement

- Select a location without direct exposure to sunlight;
- Select a location with enough space for the refrigerator doors to open easily;
- Select a location with level (or nearly level) flooring;
- Allow sufficient space to install the refrigerator on a flat surface;
- Allow clearance to the right, left, back and top when installing. This will help reduce power consumption and keep your energy bills lower.

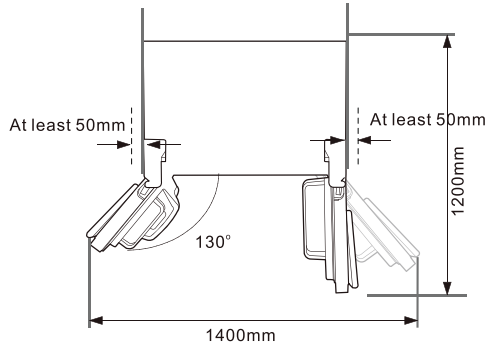
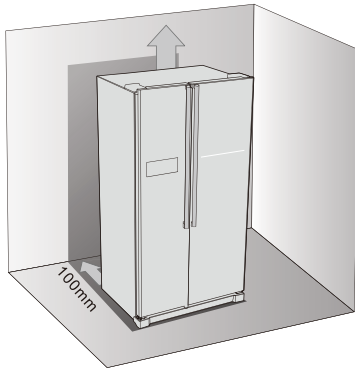

Levelling the refrigerator

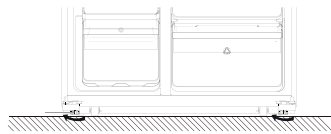

- Clockwise rotate feet to heighten them by hand.
- Anticlockwise rotate feet to lower them by hand.

Installation

Positioning

Install this appliance at a location where the ambient temperature corresponds to the climate class indicated on the rating plate of the appliance:

Climate class	Ambient temperature
SN	+10°C to +32°C
N	+16°C to +32°C
ST	+16°C to +38°C
T	+16°C to +43°C

Location

The appliance should be installed well away from sources of heat such as radiators, boilers, direct sunlight etc. Ensure that air can circulate freely around the back of the cabinet. To ensure best performance, if the appliance is positioned below an overhanging wall unit, the minimum distance between the top of the cabinet and the wall unit must be at least 100 mm. Ideally, however, the appliance should not be positioned below overhanging wall units. Accurate leveling is ensured by one or more adjustable feet at the base of the cabinet.



Warning! It must be possible to disconnect the appliance from the mains power supply; the plug must therefore be easily accessible after installation.

Electrical connection

Before plugging in, ensure that the voltage and frequency shown on the rating plate correspond to your domestic power supply. The appliance must be earthed. The power supply cable plug is provided with a contact for this purpose.

Daily Use

Using the Control Panel

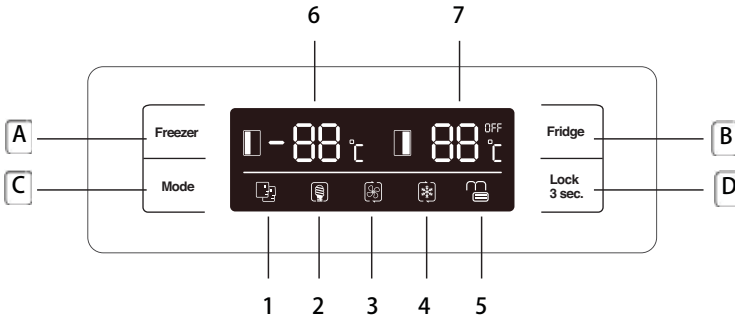

Buttons

- A** Press to adjust temperature of freezer compartment (left side) from -14°C to -22°C.
- B** Press to adjust temperature of fridge compartment (right side) from 2°C to 8°C and "OFF". If select "OFF", fridge compartment will be turned off.
- C** Press to select running mode from **SMART**, **ECO**, **SUPER COOLING**, **SUPER FREEZING** and **USER'S SETTING** (no symbol in display).
- D** Press **3 SEC.** button and hold for 3 seconds to lock other three buttons. Press it and hold for 1 second to unlock other three buttons.





Display

- 1** **SMART** mode, the refrigerator sets the temperature of two compartments automatically according to internal temperature and ambient temperature.
- 2** **ECO** mode, the refrigerator runs in lowest energy consumption setting.
- 3** **SUPER COOLING** cools the fridge compartment to the lowest temperature for approx. 2 hours. Then the temperature set before super mode is automatically restored.
- 4** **SUPER FREEZING** cools the freezer compartment to the lowest temperature for approx. 6 hours. Then the temperature set before super mode is automatically restored.
- 5** **LOCK**, the symbol will light on if buttons are locked.
- 6** Display the setting temperature of freezer compartment.
- 7** Display the setting temperature of fridge compartment.

Door Open Alarm

If one door keeps open for 90 seconds, periodical alarm will be arisen until the door is closed .

Daily Use

Mode	Indicator light	Freezer temperature display	Fridge temperature display
Smart		The temperature display for freezer and fridge will change based on ambient temperature (see the table below).	
ECO		-15°C	+8°C
Super cooling		No change	+2°C
Super freezing		-25°C	No change

NOTES:

ECO mode: Select this mode when you want to save power.

Super cooling mode: This mode allows you to cool foods quickly and will be automatically deactivated after 2.5 hours of operation.

Super freezing mode: This mode allows you to freeze foods quickly and will be automatically deactivated after 50 hours of operation.





Door open alarm

When any door is left open or not closed completely for about 90 seconds, the appliance will sound an alarm. Close the fridge door then the alarm will stop.

If the door is not well closed, then the alarm will sound every 35 seconds until the doors are well closed. If doors are open for 10 continuous minutes without closing, the internal LED light would be turned off automatically.

Child safety lock

This function is designed to prevent children from operating the appliance.

- To activate the function, press and hold  LOCK 3s for about 3 seconds. The lock indicator light  will illuminate indicating the safety lock function is activated.
- To deactivate the function, press and hold  LOCK 3s for about 1 second. The unlock indicator light  will illuminate indicating the safety lock function is deactivated.

Daily Use

First use

Cleaning the interior

Before using the appliance for the first time, wash the interior and all internal accessories with lukewarm water and some neutral soap so as to remove the typical smell of a brand new product, then dry thoroughly.

Important! Do not use detergents or abrasive powders, as these will damage the finish.

Daily use

Freezing fresh food

- The freezer compartment is suitable for freezing fresh food and storing frozen and deep-frozen food for a long time.
- Place the fresh food to be frozen in the bottom compartment.
- The maximum amount of food that can be frozen in 24 hours is specified on the rating plate.
- The freezing process lasts 24 hours: during this period do not add other food to be frozen.

Storing frozen food

When first starting-up or after a period out of use. Before putting the product in the compartment let the appliance run at least 2 hours on the higher settings.

Important! In the event of accidental defrosting, for example the power has been off for longer than the value shown in the technical characteristics chart under "rising time", the defrosted food must be consumed quickly or cooked immediately and then re-frozen (after cooked).

Thawing

Deep-frozen or frozen food, prior to be used, can be thawed in the freezer compartment or at room temperature, depending on the time available for this operation.

Small pieces may even be cooked still frozen, directly from the freezer. In this case, cooking will take longer.

Ice-cube

This appliance may be equipped with one or more ice-cube to produce ice.

Accessories

Movable shelves

The walls of the refrigerator are equipped with a series of runners so that the shelves can be positioned as desired.

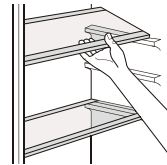

Positioning the door balconies

To permit storage of food packages of various sizes, the door balconies can be placed at different heights. To make these adjustments proceed as follows: gradually pull the balcony in the direction of the arrows until it comes free, then reposition as required.

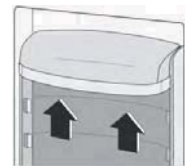

Helpful hints and tips

Hints for freezing

Daily Use

To help you make the most of the freezing process, here are some important hints:

- the maximum quantity of food which can be frozen in 24 hrs. is shown on the rating plate;
- the freezing process takes 24 hours. No further food to be frozen should be added during this period;
- only freeze top quality, fresh and thoroughly cleaned, foodstuffs;
- prepare food in small portions to enable it to be rapidly and completely frozen and to make it possible subsequently to thaw only the quantity required;
- wrap up the food in aluminium foil or polythene and make sure that the packages are airtight;
- do not allow fresh, unfrozen food to touch food which is already frozen, thus avoiding a rise in temperature of the latter;
- lean foods store better and longer than fatty ones; salt reduces the storage life of food;
- water ices, if consumed immediately after removal from the freezer compartment, can possibly cause the skin to be freeze burnt;
- it is advisable to show the freezing in date on each individual pack to enable you removal from the freezer compartment, can possibly cause the skin to be freeze burnt;
- it is advisable to show the freezing in date on each individual pack to enable you to keep tab of the storage time.

Hints for storage of frozen food

To obtain the best performance from this appliance, you should:

- Make sure that the commercially frozen foodstuffs were adequately stored by the retailer;
- Be sure that frozen foodstuffs are transferred from the food store to the freezer in the shortest possible time;
- Do not open the door frequently or leave it open longer than absolutely necessary;
- Once defrosted, food deteriorates rapidly and cannot be refrozen;
- Do not exceed the storage period indicated by the food manufacture.

Hints for fresh food refrigeration

To obtain the best performance:

- Do not store warm food or evaporating liquids in the refrigerator
- Do cover or wrap the food, particularly if it has a strong flavour

Hints for refrigeration

Useful hints:

- Make (all types): wrap in polythene bags and place on the glass shelves above the vegetable drawer.
- For safety, store in this way only one or two days at the most.
- Cooked foods, cold dishes, etc...: these should be covered and may be placed on any shelf.
- Fruit and vegetables: these should be thoroughly cleaned and placed in the special drawer(s) provided.
- butter and cheese: these should be placed in special airtight containers or wrapped in aluminium foil or polythene bags to exclude as much air as possible.
- Milk bottle: these should have a cap and should be stored in the balconies on the door.
- Bananas, potatoes, onions and garlic, if not packed, must not be kept in the fridge.

Cleaning

For hygienic reasons the appliance interior, including interior accessories, should be cleaned regularly.



Caution! The appliance may not be connected to the mains during cleaning. Danger of electrical shock! Before cleaning switch the appliance off and remove the plug from the mains, or switch off or turn out the circuit breaker or fuse. Never clean the appliance with a steam cleaner. Moisture could accumulate in electrical components, danger of electrical shock! Hot vapors can lead to the damage of plastic parts. The appliance must be dry before it is placed back into service.

Important! Ethereal oils and organic solvents can attack plastic parts, e.g. lemon juice or the juice from orange peel, butyric acid, cleanser that contain acetic acid.

- Do not allow such substances to come into contact the appliance parts.
- Do not use any abrasive cleaners
- Remove the food from the freezer. Store them in a cool place, well covered.
- Switch the appliance off and remove the plug from the mains, or switch off or turn out the circuit breaker of fuse.
- Clean the appliance and the interior accessories with a cloth and lukewarm water. After cleaning wipe with fresh water and rub dry.
- After everything is dry place appliance back into service.

Daily Use

Troubleshooting

 **Caution!** Before troubleshooting, disconnect the power supply. Only a qualified electrician of competent person must do the troubleshooting that is not in this manual.

Important! There are some sounds during normal use (compressor, refrigerant circulation).

Problem	Possible cause	Solution
Appliance dose not work	Mains plug is not plugged in or is loose	Insert mains plug.
	Fuse has blown or is defective	Check fuse, replace if necessary.
	Socket is defective	Mains malfunctions are to be corrected by an electrician.
Appliance freezes or cools too much	Temperature is set too cold or the appliance runs at SUPER modes.	Turn the temperature regulator to a warmer setting temporarily.
The food is not frozen enough.	Temperature is not properly adjusted.	Please look in the initial Temperature Setting section.
	Door was open for an extended period.	Open the door only as long as necessary.
	A large quantity of warm food was placed in the appliance within the last 24 hours.	Turn the temperature regulation to a colder setting temporarily.
	The appliance is near a heat source.	Please look in the installation location section.
Heavy build up of frost on the door seal.	Door seal is not air tight.	Carefully warm the leaking sections of the door seal with a hair dryer (on a cool setting). At the same time shape the warmed door seal by hand such that it sits correctly.
Unusual noises	Appliance is not level.	Re-adjust the feet.
	The appliance is touching the wall or other objects.	Move the appliance slightly.
	A component, e.g. a pipe, on the rear of the appliance is touching another part of the appliance or the wall.	If necessary, carefully bend the component out of the way.
Side panels are hot	It's normal. Heat exchange is in the side panels	Take gloves to touch side panels if need.

If the malfunction shows again, contact the Service Center.
These data are necessary to help you quickly and correctly. Write the necessary data here, refer to the rating plate.

Manual Leaflet

This list provides all Eco-design requirements (following the (EU)2019/2019 Eco-design and (EU)2019/2016 Energy labelling) , if the requirement is applicable to your product.

The refrigerating appliance is not intended to be used as a built-in appliance, unless specifically shown as such into its instruction manual.

The drawers, baskets and shelves should be kept in their current position unless otherwise specified in this document.

Doors and lids of the refrigeration appliance should be removed before disposal in the landfill, to avoid children or animals getting trapped inside.

Recommended setting:

Refrigerator compartment: +4°C

Freezer compartment: -18°C

FAST FREEZE

The use of this function is recommended when placing a very high quantity of food to be frozen in the freezer compartment. 24 hours before freezing fresh food, press the Fast Freeze button to activate the Fast Freeze function. When activated, the Fast Freeze indicator turns on. After 24 hours place the food to be frozen in the freezing zone of freezer compartment. The function is automatically disabled after 72 hours, or can be manually disabled by pressing Fast Freeze button.

FAST COOL

Using Fast Cool function it is possible to increase the cooling capacity in the refrigerator compartment. The use of this function is recommended when placing a very high quantity of food in the refrigerator compartment. Press the Fast Cool button to activate Fast Cool function. When activated, the Fast Cool indicator turns on. The function is automatically disabled after 6 hours, or can be manually disabled by pressing Fast Cool button again.

How to store foodstuffs:

To avoid food waste, please refer to the recommended setting and storage times :

Fridge compartment: Different food, especially vegetable and fruit, have different storage temperature. The storage time is 1 to 3 days (temp setting: middle)

Freezer compartment: 1 week (temp setting: Min) and 1 month (temp setting: Max)

To optimize freezing speed and get more storage space, the freezer compartment can

be used without the freezer drawers.

The quantity of fresh food that can be frozen in a specific time period is indicated on the rating plate. Load limits are determined by baskets, flaps, drawers, shelves etc. Make sure that these components can still close easily after loading.

To avoid food waste, please refer to the recommended setting and storage times found in the user manual.

The model information can be retrieved using the QR-Code reported in the energy label.

The label also includes the model identifier that can be used to consult the portal of the registry at

<https://eprel.ec.europa.eu>

This product contains a light source of energy efficiency class G (if present).

Brand	SVAN
Model	SVAM182X / SVAM182B
Energy Class	F
Certification	CE
Yearly Energy Consumption	392Wh / year
Net Volume Refrigerator	347L
Net Volume Freezer	185L
No. of Stars	4
Defrosting System	No-Frost
Defrosting Power	240W
Autonomy for Black Out	9H
Freezing Capacity	14kg/24h
Climatic Class	SN,N,ST
Noise Level	40dB
Overall Dimensions	905x670x1770mm
Rated Voltage	220-240V
Rated Current	1.3A



Según la directiva *Waste of Electrical and Electronic Equipment (WEEE)*, los residuos WEEE han de recogerse y tratarse por separado. Si, en el futuro, necesita desprenderse de este producto, **NO** lo ponga en los residuos domésticos, envíelo a los puntos de recogida WEEE si existen

Hecho en P.R.C. - Importado por Svan Trading S.L.

CIF: B737375553

C/Ciudad de Cartagena, 20Poligono Industrial Fuente del Jarro Paterna - 46988 (Spain)

svan

INSTRUCTION MANUAL

Side by Side

Frigorífico Congelador

SVAM182X

SVAM182B

Para garantir o uso adequado deste dispositivo e para sua segurança, leia este manual completamente antes de usar o dispositivo.

Para sua segurança e para garantir o uso adequado, antes de instalar e usar o dispositivo pela primeira vez, leia atentamente este manual do usuário, incluindo conselhos e avisos. Para evitar erros e acidentes desnecessários, é importante certificar-se de que todos que usam o dispositivo estejam completamente familiarizados com seus recursos de operação e segurança. Guarde estas instruções e certifique-se de que elas permaneçam com o dispositivo, se ele for movido ou vendido, para que todos que o utilizem durante toda a sua vida sejam devidamente informados sobre o uso e a segurança do dispositivo.







Para a segurança da vida e da propriedade, mantenha as precauções destas instruções de uso, pois o fabricante não é responsável pelos danos causados pela omissão.

Segurança de crianças e pessoas vulneráveis.

- Este dispositivo pode ser usado por crianças a partir de 8 anos e pessoas com capacidades físicas, sensoriais ou mentais reduzidas ou falta de experiência e conhecimento, se tiverem recebido supervisão ou instruções sobre o uso do dispositivo com segurança e entenderem o perigo envolvido
- Crianças de 3 a 8 anos de idade podem carregar e descarregar este dispositivo.
- As crianças devem ser supervisionadas para garantir que não brinquem com o aparelho.
- As crianças não devem limpar e manter o usuário a menos que tenham 8 anos de idade ou mais e sejam supervisionadas.
- Mantenha todos os recipientes longe das crianças. Existe um risco de sufocamento.
- Se estiver a eliminar o aparelho, retire a ficha da tomada, corte o cabo de ligação (o mais perto possível do aparelho) e retire a porta para evitar que as crianças sofram choques eléctricos ao cair ou fechar.

- Se este dispositivo com vedações de porta magnéticas substituir um dispositivo mais antigo que tenha uma trava de mola (trava) na porta ou tampa, certifique-se de que a mola não possa ser usada antes de descartar o dispositivo antigo. Isso evitará que se torne uma armadilha mortal para uma criança.

Segurança geral

-  **ATENÇÃO!** Mantenha as aberturas de ventilação, no armário do aparelho ou na estrutura embutida, desobstruídas.
-  **ATENÇÃO!** Não utilize dispositivos mecânicos ou outros meios para acelerar o processo de descongelação além dos recomendados pelo fabricante.
-  **ATENÇÃO!** Não danifique o circuito refrigerante.
-  **ATENÇÃO!** Não use outros aparelhos elétricos (como os fabricantes de sorvetes) dentro de aparelhos de refrigeração, a menos que sejam aprovados para esse fim pelo fabricante.
-  **ATENÇÃO!** Não toque na lâmpada se ela estiver ligada por um longo período de tempo, pois ela pode estar muito quente.¹⁾
-  **ATENÇÃO!** Ao colocar o aparelho, certifique-se de que o cabo de alimentação não esteja preso ou danificado.
-  **ATENÇÃO!** Não localize vários plugues portáteis ou provedores de energia portáteis na parte de trás do dispositivo.
Não armazene substâncias explosivas, como latas de aerossol, com um propelente inflamável neste aparelho.
- O refrigerante de isobutano (R-600a) está contido no circuito refrigerante do aparelho, um gás natural com um alto nível de compatibilidade ambiental, que, no entanto, é inflamável.

- Durante o transporte e a instalação do dispositivo, certifique-se de que nenhum dos componentes do circuito refrigerante esteja danificado.
 - - Chamas vazias e fontes de ignição vazias.
 - - ventile a sala em que o aparelho está localizado
- É perigoso alterar especificações ou modificar este produto de qualquer forma. Qualquer dano no cabo pode causar curto-circuito, incêndio ou choque elétrico.
- Este dispositivo foi projetado para ser usado em aplicações domésticas e similares

 **ATENÇÃO!** Qualquer componente elétrico (plugue, cabo de alimentação, compressor, etc.) deve ser substituído por um agente de serviço certificado ou pessoal de serviço qualificado.

 **ATENÇÃO!** A lâmpada fornecida com este aparelho é uma "lâmpada de uso especial" que só pode ser utilizada com o aparelho fornecido. Esta "lâmpada de uso especial" não é utilizável para iluminação doméstica.¹⁾

- O cabo de alimentação não deve ser estendido.
- Certifique-se de que o plugue de energia não esteja amassado ou danificado pela parte de trás do aparelho. Um plugue de energia esmagado ou danificado pode superaquecer e causar um incêndio.

1) Se houver uma luz no compartimento.

- Certifique-se de poder conectar-se à tomada de energia do aparelho.
- Não puxe o cabo de rede.
- Se a tomada estiver solta, não insira a ficha de alimentação. Existe o risco de choque elétrico ou incêndio.
- Você não deve operar o dispositivo sem a lâmpada.
- Este dispositivo é pesado. É preciso ter cuidado ao movê-lo.
- Não remova ou toque nos itens no compartimento do freezer se suas mãos estiverem úmidas ou úmidas, pois isso pode causar escoriações na pele ou congelamento / congelamento de queimaduras.
- Evite a exposição prolongada do dispositivo à luz solar direta.

Uso diário

- Não aqueça as partes plásticas do aparelho.
- Não coloque produtos alimentícios diretamente contra a parede do fundo.
- Os alimentos congelados não devem ser congelados novamente depois de descongelados.
- Guarde os alimentos congelados pré-embalados de acordo com as instruções do fabricante de alimentos congelados.
- As recomendações de armazenamento dos fabricantes de eletrodomésticos devem ser seguidas rigorosamente. Veja as instruções relevantes.
- Não coloque refrigerantes com gás no compartimento do congelador, pois isso cria pressão no recipiente, o que poderia fazer com que o aparelho explodisse e danificasse o aparelho.¹⁾

¹⁾ Se houver um compartimento congelador.

- Os postes de gelo podem causar queimaduras por congelamento se consumidos diretamente do aparelho.¹⁾

Para evitar a contaminação dos alimentos, respeite as seguintes instruções

- Abrir a porta por períodos prolongados pode causar um aumento significativo da temperatura nos compartimentos do aparelho.
- Limpe regularmente as superfícies que possam entrar em contato com alimentos e sistemas de drenagem acessíveis.
- Limpe os tanques de água se eles não foram usados por 48 h; Lave o sistema de água ligado a uma fonte de água se não houver água durante 5 dias.
- Armazene a carne crua e o peixe em recipientes adequados na geladeira para que não entrem em contato com outros alimentos ou vazem.
- Os compartimentos de alimentos congelados de duas estrelas (se presentes no aparelho) são adequados para armazenar alimentos pré-congelados, armazenar ou fazer sorvetes e fazer cubos de gelo.
- Os compartimentos de uma, duas e três estrelas (se apresentados no aparelho) não são adequados para congelar alimentos frescos.
- Se o aparelho for deixado vazio por longos períodos de tempo, desligue, descongele, limpe, seque e deixe a porta aberta para evitar que o conjunto se desenvolva dentro do aparelho.

1) Se houver um compartimento congelador.

2) Se houver um compartimento de armazenamento para alimentos frescos.

Cuidado e Limpeza

- Antes da manutenção, desligue o aparelho e desconecte o plugue da tomada.
- Não limpe o dispositivo com objetos de metal.
- Não use objetos pontiagudos para remover o gelo do aparelho. Use um raspador de plástico.¹⁾
- Examine regularmente o dreno no refrigerador para água descongelada. Se necessário, limpe o dreno. Se o dreno estiver bloqueado, a água se acumulará na parte inferior do dispositivo.²⁾

Instalação

Importante! Para a conexão elétrica, siga cuidadosamente as instruções dadas em parágrafos específicos.

- Desembale o aparelho e verifique se há danos. Não ligue o aparelho se estiver danificado. Relate possíveis danos imediatamente ao local onde você comprou. Nesse caso, guarde a embalagem.
- É aconselhável esperar pelo menos quatro horas antes de ligar o aparelho para permitir que o óleo retorne ao compressor.
- Deve haver circulação de ar adequada ao redor do aparelho, pois isso não leva ao superaquecimento. Para obter ventilação suficiente, siga as instruções relevantes para a instalação.
- Sempre que possível, os separadores do produto devem estar contra uma parede para evitar tocar ou prender as partes quentes (compressor, condensador) para evitar possíveis queimaduras.
- O aparelho não deve estar localizado perto de radiadores ou fogões.

1) Se houver um compartimento congelador.

2) Se houver um compartimento de armazenamento para alimentos frescos.

- Certifique-se de que o plugue de energia possa ser acessado após a instalação do dispositivo.



Serviço

- Qualquer trabalho elétrico necessário para executar o serviço técnico do aparelho deve ser realizado por um electricista qualificado ou por uma pessoa competente.
- Este produto deve ser reparado por um centro de serviço autorizado e somente peças sobressalentes originais devem ser usadas.

Economia de energia

- Não coloque alimentos quentes no aparelho;
- Não coloque alimentos juntos, pois isso impede que o ar circule;
- Certifique-se de que os alimentos não toquem a parte de trás do (s) compartimento (s);
- Se a eletricidade sair, não abra a (s) porta (s);
- Não abra a (s) porta (s) com frequência;
- Não mantenha as portas abertas por muito tempo;
- Não coloque o termostato em temperaturas muito altas;
- Alguns acessórios, como gavetas, podem ser removidos para obter um maior volume de armazenamento e menor consumo de energia.

Proteção Ambiental

 Este dispositivo não contém gases que possam danificar a camada de ozônio, nem em seu circuito refrigerante nem nos materiais de isolamento. O aparelho não deve ser descartado juntamente com o lixo e o lixo municipais. A espuma de isolamento contém gases inflamáveis: o aparelho deve ser eliminado de acordo com os regulamentos do aparelho, a ser obtido junto das autoridades locais. Evite danificar a unidade de resfriamento, especialmente o trocador de calor. Os materiais utilizados neste dispositivo marcado com o símbolo  são recicláveis.



O símbolo no produto ou na embalagem indica que este produto não pode ser tratado como lixo doméstico. Em vez disso, ele deve ser levado ao ponto de coleta apropriado para a reciclagem de equipamentos elétricos e eletrônicos.

Ao garantir que este produto seja descartado corretamente, ele ajudará a evitar possíveis consequências negativas para o meio ambiente e a saúde humana, que poderiam ser causadas pelo manuseio inadequado dos resíduos deste produto. Para obter informações mais detalhadas sobre como reciclar este produto, entre em contato com o conselho local, o serviço de descarte de lixo doméstico ou a loja onde adquiriu o produto.

Materiais de embalagem

Os materiais com o símbolo são recicláveis. Descarte a embalagem em um recipiente adequado para reciclagem. Eliminação do dispositivo.

1. Desconecte o plugue do soquete.
2. Corte o cabo de alimentação e descarte-o.



ATENÇÃO! Durante a utilização, manutenção e eliminação do aparelho, preste atenção ao símbolo semelhante no lado esquerdo, que se encontra na parte de trás do aparelho (painel traseiro ou compressor). O dito símbolo será amarelo ou laranja. É símbolo de aviso de risco de incêndio. Existem materiais inflamáveis nos tubos do refrigerante e do compressor. Fique longe da fonte de fogo durante o uso, serviço e descarte.

2. INSTRUÇÕES DE FUNCIONAMENTO

2.1. Descrição do produto

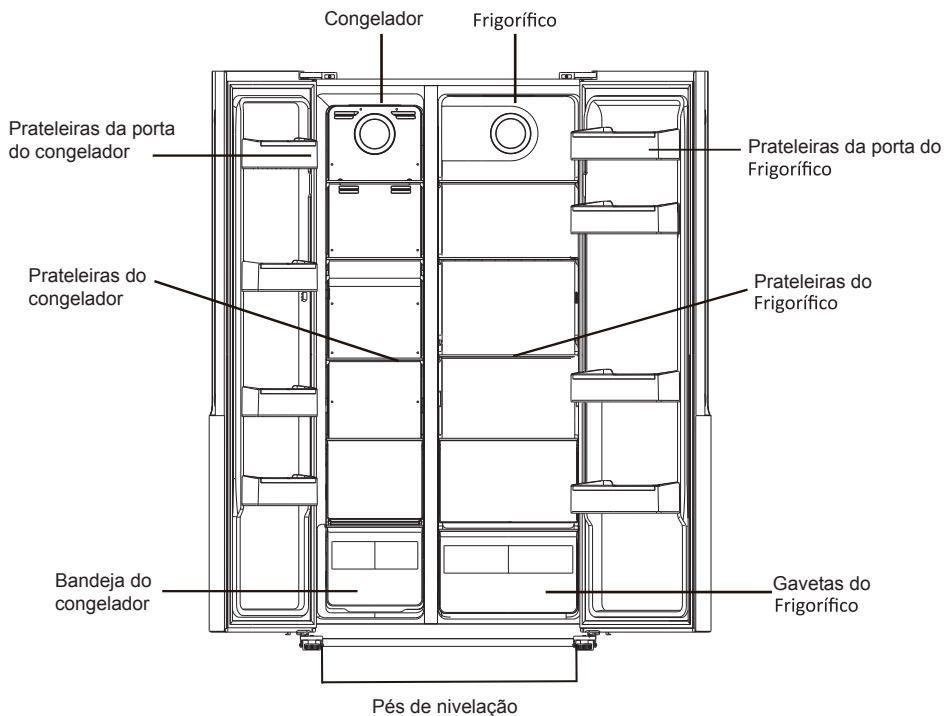

Nota: A imagem acima é apenas para referência. O aparelho real é, provavelmente, diferente.

2.2. Utilização do produto

Segurança de crianças e pessoas vulneráveis

- Este aparelho pode ser utilizado por crianças com idades a partir dos 8 anos, assim como por pessoas com incapacidades físicas, sensoriais e mentais, ou com falta de experiência ou conhecimento, desde que devidamente supervisionadas ou desde que tenham recebido instruções relativas à utilização do aparelho de uma forma segura e com consciência dos riscos associados.
- As crianças devem ser supervisionadas para garantir que não brincam com o aparelho.
- A limpeza e manutenção não deverá ser efetuada por crianças, salvo se tiverem uma idade superior a 8 anos e sejam devidamente supervisionadas.
- Mantenha todo o material de embalagem longe das crianças. Existe risco de asfixia.
- Se está a descartar o aparelho, retire a ficha da tomada, corte o cabo de ligação (o mais próximo do aparelho possível) e remova a porta, para evitar que crianças que brinquem com o aparelho sofram choque elétrico ou se fechem dentro do aparelho.
- Se este aparelho dispõe de vedantes magnéticos de porta para substituir um aparelho mais antigo com fecho de mola (trinco) na porta ou tampa, certifique-

se de que faz com que o fecho de mola fique inutilizável antes de eliminar o aparelho. Isto irá prevenir que se torne numa armadilha mortal para crianças.

Segurança geral

AVISO

Mantenha as aberturas de ventilação do compartimento do aparelho ou estrutura incorporada livres de obstruções.

AVISO

Não utilize dispositivos mecânicos ou outros meios para acelerar o processo de descongelamento, diferentes dos recomendados pelo fabricante.

AVISO

Não danifique o circuito de refrigeração.

AVISO

Não utilize aparelhos elétricos (como máquinas de fazer gelado) no interior dos compartimentos de armazenamento de alimentos do frigorífico, a não ser que sejam do tipo recomendado pelo fabricante.

AVISO

Não toque na lâmpada se esta tiver estado acesa por um longo período de tempo pois esta poderá estar muito quente.

- Não armazene substâncias explosivas, tais como latas de aerossol com um carburante inflamável neste aparelho.
- Está presente refrigerante isobutano (R600a) contido dentro do circuito de refrigeração do aparelho, trata-se de um gás natural com um elevado nível de compatibilidade ambiental, no entanto este é inflamável.
- Durante o transporte e instalação do aparelho assegure-se de que nenhum dos componentes do circuito de refrigeração fica danificado.
 - > evite chamas e outras fontes de ignição
 - > areje completamente a divisão onde o aparelho está situado
- É perigoso alterar ou modificar quaisquer especificações deste aparelho. Qualquer dano ao cabo pode causar um curto-circuito, incêndio e/ou choque elétrico.
- Este aparelho foi concebido para ser utilizado em residências ou aplicações similares, tais como:
 - > áreas de cozinha para funcionários em lojas, escritórios e outros ambientes de trabalho;
 - > casas de campo e hotéis, motéis e outros ambientes de tipo residencial;
 - > estabelecimentos turísticos do tipo “pousada” ou “turismo de habitação”;
 - > aplicações de catering e aplicações não retalhistas semelhantes.

AVISO

Qualquer componente elétrico (ficha, cabo de alimentação, compressor, etc.) deve ser substituído por um agente ou pessoal de assistência qualificado.

AVISO

A lâmpada fornecida com este aparelho é “uma lâmpada de utilização especial” utilizável apenas com o aparelho fornecido. Esta “lâmpada de utilização especial” não é apropriada para iluminação doméstica. ¹⁾

- O cabo de alimentação não deve ser esticado.
- Certifique-se de que o cabo de alimentação não é esmagado ou danificado pela traseira do aparelho. Um cabo de alimentação esmagado ou danificado pode sobreaquecer e causar um incêndio.
- Certifique-se de que pode aceder à tomada elétrica do aparelho.
- Não puxe o cabo de alimentação.
- Se a tomada estiver solta não insira o cabo de alimentação. Existe risco de choque elétrico ou incêndio.
- Não deve utilizar o aparelho sem a lâmpada.
- Este aparelho é pesado. Deve ser tomado cuidado ao movê-lo.
- Não remova ou toque em itens do compartimento congelador se as suas mãos estiverem húmidas ou molhadas, isto poderia causar abrasões na pele ou queimaduras por frio.
- Evite a exposição prolongada do aparelho a luz solar direta.

Utilizações diárias

- Não coloque itens quentes em contacto com as partes plásticas do aparelho.
- Não coloque produtos alimentares diretamente contra a parede traseira.
- Alimentos congelados não devem voltar a ser congelados depois de descongelarem.¹⁾
- Armazene alimentos congelados pré-embalados de acordo com as instruções do fabricante desses alimentos congelados.¹⁾
- As recomendações de armazenamento dos fabricantes do aparelho devem ser estritamente cumpridas. Consulte as instruções relevantes.
- Não coloque bebidas carbonatadas ou com gás no congelador pois isso iria criar pressão nos recipientes, o que pode causar uma explosão resultando em danos no aparelho.¹⁾
- Os gelados de gelo podem causar queimaduras por frio se consumidos diretamente após retirá-los do congelador.¹⁾

¹⁾ Se existir uma luz no compartimento. Se existir um compartimento congelador

Instalação

IMPORTANTE:

Para a ligação elétrica siga cuidadosamente as instruções dadas nos parágrafos específicos.

- Desembale o aparelho e verifique se existe qualquer tipo de danos. Não ligue o aparelho se este estiver danificado. Denuncie possíveis danos imediatamente ao local de compra. Nesse caso, guarde a embalagem.
- É aconselhável esperar pelo menos quatro horas antes de ligar o aparelho para permitir que o óleo volte novamente para o compressor.
- O aparelho deve ter uma adequada circulação de ar à sua volta, no caso de tal não ocorrer pode levar a sobreaquecimento. Para conseguir uma ventilação suficiente, siga as instruções de instalação relevantes.

- Sempre que possível, os espaçadores do produto devem estar contra a parede para evitar o tocar ou agarrar em partes quentes (compressor, condensador) e assim prevenir possíveis queimaduras.
- O aparelho não deve ficar localizado perto de radiadores ou fogões.
- Certifique-se de que a ficha de alimentação principal fica acessível após a instalação do aparelho.

Assistência

- Qualquer trabalho elétrico necessário para o aparelho deve ser executado por um eletricista qualificado ou outra pessoa competente.
- A assistência a este produto deve ser realizada por um Centro de Assistência Técnica autorizado e apenas podem ser utilizadas peças de substituição originais.

Poupança de energia

- Não coloque alimentos quentes no aparelho;
- Não empilhe os alimentos muito perto uns dos outros, isto previne a circulação de ar;
- Certifique-se de que os alimentos não tocam na parte de trás dos compartimentos;
- Se falhar a eletricidade não abra as portas;
- Não abra as portas frequentemente;
- Não mantenha as portas abertas por longos períodos de tempo;
- Não coloque o termóstato em temperaturas frias excessivamente elevadas;
- Alguns acessórios, tais como gavetas, podem ser removidos para obter um maior espaço de armazenamento e menor consumo de energia.

Eliminação do aparelho

1. Desligue a ficha da tomada de alimentação.
2. Corte o cabo de alimentação e descarte-o.

Visão Geral

Instalação

Se a porta da cozinha não for ampla o suficiente para poder passar o frigorífico, a pega e as portas podem ser removidas de acordo com o processo descrito abaixo.

Remover as pegas

Ferramentas necessárias: Chave sextavada existente no saco de acessórios.

- Garanta que a unidade está desligada da tomada e vazia.
- Todas as peças removidas devem ser guardadas para reinstalar a porta.

1. Desaparafuse as pegas com a chave sextavada.
2. Puxe as pegas para as remover.
3. Depois de o aparelho estar posicionado, instale as pegas através do processo inverso.



Remover as portas

Ferramentas necessárias: Chave-estrela e chave de fendas

- Garanta que a unidade está desligada da tomada e vazia;
- Para retirar a porta é necessário inclinar a unidade para trás. Deve repousar a unidade em algo sólido para que não escorregue durante o processo de remoção da porta.
- Todas as peças removidas devem ser guardadas para reinstalar a porta.
- Não coloque a unidade na horizontal pois isso pode danificar o sistema de refrigeração.
- É aconselhado que 2 pessoas manuseiem a unidade durante a montagem.

1. Desaparafuse a tampa da dobradiça com a chave-estrela.



2. Desconecte o chicote de fios.

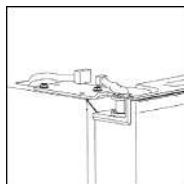

3. Desaparafuse a dobradiça superior.

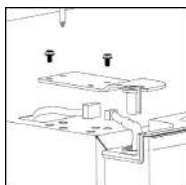

4. Levante a porta e coloque-a numa superfície almofadada macia. Depois remova a outra porta seguindo o mesmo processo.



5. Desparafuse as dobradiças inferiores.

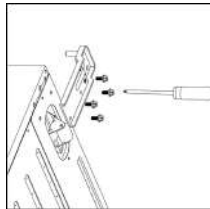

6. Depois de o aparelho estar posicionado, instale as portas através do processo inverso.

Requisitos de Espaço

- Selecione um local sem exposição direta à luz solar;
- Selecione um local com espaço suficiente para a abertura fácil das portas do frigorífico;
- Selecione um local com piso nivelado (ou praticamente nivelado);
- Deixe espaço suficiente para instalar o frigorífico numa superfície plana;
- Permita um espaço livre à direita, esquerda, atrás e na parte superior ao instalar. Isto irá ajudá-lo a reduzir o consumo energético e a manter as suas faturas de eletricidade mais reduzidas.

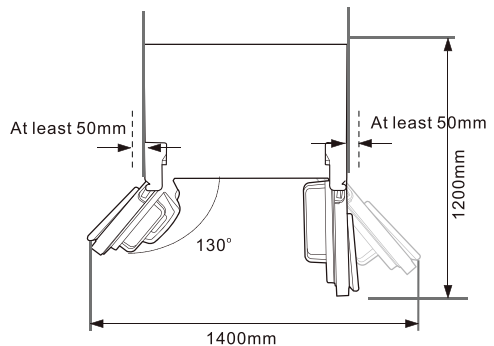
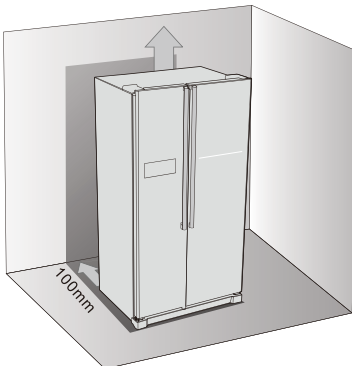

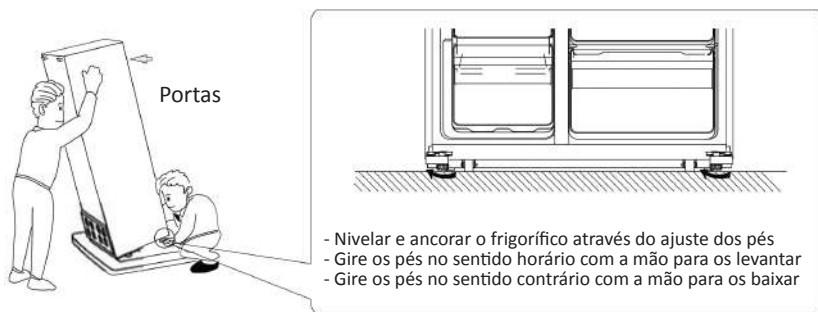

Posicionamento

Instale este aparelho num local onde a temperatura ambiente corresponda à classe climática indicada na placa de classificação do aparelho:

Classe climática	Temperatura ambiente
SN	+10 a +32 °C
N	+16 a +32 °C
ST	+16 a +38 °C
T	+16 a +43 °C

Localização

O aparelho deve ser instalado afastado de fontes de calor, tais como radiadores, caldeiras, luz solar direta, etc. Certifique-se de que o ar circula livremente na parte de trás do aparelho. Para garantir o melhor desempenho, se o aparelho estiver posicionado debaixo de uma unidade de parede, a distância mínima entre o topo do aparelho e da unidade de parede deve ser 100 mm. No entanto, idealmente o aparelho não deve ser posicionado debaixo de unidades de parede. O nivelamento exato é garantido por um ou mais pés ajustáveis na base do aparelho.

Aviso!

Deve ser possível desligar o aparelho da corrente elétrica; portanto, a ficha deve ficar acessível após a instalação.

Ligação elétrica

Antes de ligar, garanta que a tensão e frequência indicadas na placa de classificação correspondem à sua corrente de alimentação doméstica. O aparelho deve ser ligado à terra. O cabo de alimentação elétrica é fornecido com um contacto para este propósito. Se a tomada elétrica doméstica não estiver ligada à terra, ligue o aparelho a uma ficha separada ligada à terra, em conformidade com as normas vigentes, consultando um electricista qualificado para este efeito. O fabricante declina qualquer responsabilidade se as precauções de segurança acima não se verificarem. Este aparelho está em conformidade com as Diretivas da CEE.

Utilizar o Painel de Controlo

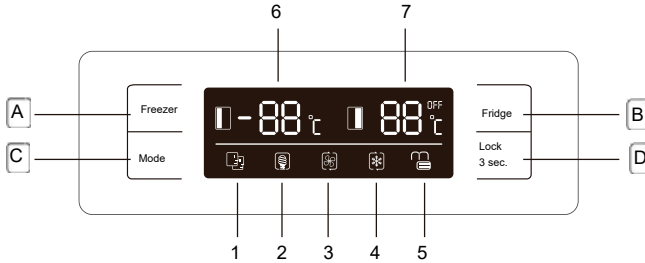

A) Prima para regular a temperatura do compartimento do congelador (lado esquerdo) de -140C a -220C.

B) Prima para regular a temperatura do compartimento do frigorífico (lado direito) de 20C a 80C e "OFF" (desligar). Se selecionar "OFF", o compartimento do frigorífico será desligado.

C) Prima para selecionar o modo de funcionamento de SMART, ECO, SUPER COOLING, SUPER FREEZING e a DEFINIÇÃO DO UTILIZADOR (sem símbolo no visor).

D) Prima o botão durante 3 SEG. e mantenha premido durante 3 segundos para bloquear outros três botões.

Prima e mantenha premido durante 1 segundo para desbloquear outros três botões.





Visor

1. Modo INTELIGENTE, o frigorífico ajusta a temperatura de dois compartimentos automaticamente de acordo com a temperatura interna e a temperatura ambiente.
2. Modo ECO, o frigorífico funciona na definição de consumo de energia mais baixa.
3. SUPER ARREFECIMENTO arrefece o compartimento do frigorífico para a temperatura mais baixa durante aproximadamente 2 horas. Depois a temperatura definida antes do modo "Super" é automaticamente restaurada.
4. SUPER CONGELAÇÃO arrefece o compartimento do congelador para a temperatura mais baixa durante aproximadamente 6 horas. Depois a temperatura definida antes do modo "Super" é automaticamente restaurada.
5. BLOQUEIO, o símbolo irá ficar iluminado se os botões forem bloqueados.
6. Mostra a temperatura definida do compartimento do congelador.
7. Mostra a temperatura definida do compartimento do frigorífico

Uso Diário

Alarme de porta aberta

Se a porta se mantiver aberta durante 90 segundos, o alarme irá disparar até que feche a porta.

Modo	Luz Indicadora	Temperatura do congelador	Temperatura do frigorífico
Inteligente		A temperatura visualizada no visor tanto do compartimento frigorífico como do congelador irá variar mediante a temperatura ambiente (ver quadro).	
ECO		-15°C	+8°C
Super Arrefecimento		Sem alteração	+2°C
Super Congelação		-25°C	Sem alteração

Notas:

Modo ECO: Seleccione este modo quando quiser poupar energia.

Modo Super Arrefecimento: Este modo permite refrigerar os alimentos rapidamente e desativar-se-á automaticamente.

Modo Super Congelação: Este modo permite congelar os alimentos rapidamente e desativar-se-á automaticamente após 50 horas de funcionamento.

Alarme de Porta aberta





Quando qualquer uma das portas é deixada aberta ou não totalmente fechada durante 90 segundos, ouvirá um alarme. Feche a porta que se encontra aberta e o alarme parará.

Se a porta não estiver bem fechada, o alarme soará a cada 35 segundos até que a porta esteja fechada.

Se as portas estiverem abertas por 10 minutos contínuos, a luz LED interna desligar-se-á automaticamente.

Bloqueio de segurança para crianças

Esta função foi concebida de forma a que crianças não possam utilizar o aparelho.

- Para ativar a função pressione e mantenha a tecla  LOCK 3s por cerca de 3 segundos. A luz indicadora  iluminar-se-á informando que a função está ativa.
- Para desativar a função pressione e mantenha a tecla  LOCK 3s por cerca de 1 segundo. A luz indicadora  iluminar-se-á informando que a função está inativa.

Importante!

Não utilize detergentes ou pós abrasivos, pois estes podem danificar o acabamento.

Utilizações diárias

Congelar alimentos frescos

- O compartimento do congelador é apropriado para congelar alimentos frescos e armazenar comida congelada e ultracongelada durante longos períodos de tempo.
- Coloque a comida fresca a ser congelada no compartimento inferior.
- A quantidade máxima de comida que pode ser congelada em 24 horas está especificada na placa de classificação.
- O processo de congelação dura 24 horas: durante este período não adicione outros alimentos no congelador.

Armazenar comida congelada

Ao colocar em funcionamento pela primeira vez ou após um longo período fora de utilização, antes de colocar produtos no compartimento, deixe o aparelho funcionar durante pelo menos 2 horas em configurações elevadas.

Importante! No caso de descongelamento acidental, por exemplo, a energia ficou desligada durante mais tempo do que o indicado no gráfico de características técnicas, na secção “tempo de recuperação”, a comida descongelada deve ser consumida rapidamente ou cozinhada de imediato e só depois voltar a congelar (depois de cozinhada).

Descongelar

Alimentos ultracongelados ou congelados, antes de serem usados, podem ser descongelados no compartimento do frigorífico ou à temperatura ambiente, dependendo do tempo disponível para esta operação.

Pedaços de alimentos pequenos podem até ser cozinhados congelados, diretamente após retirar do congelador. Neste caso, a cozedura demorará mais tempo.

Acessórios

Prateleiras amovíveis

As paredes do frigorífico estão equipadas com uma série de calhas para que as prateleiras possam ser posicionadas conforme desejado.



Posicionamento das prateleiras das portas

Para permitir o armazenamento de embalagens de comida de diversos tamanhos, as prateleiras das portas podem ser colocadas a diferentes alturas. Para fazer este ajuste proceda da seguinte forma: gradualmente, puxe a prateleira na direção das setas até que se solte, depois reposicione como desejado.

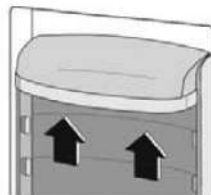

Conselhos e sugestões úteis

Sugestões para congelação

Para ajudá-lo a tirar o melhor proveito do processo de congelação aqui ficam algumas dicas importantes:

- a quantidade máxima de comida que pode ser congelada em 24 horas é indicada na placa de classificação;
- o processo de congelação leva 24 horas. Nenhum outro alimento a ser congelado deve ser adicionado durante este período;
- congele apenas comida de elevada qualidade, fresca e devidamente limpa;
- prepare a comida em pequenas porções para permitir que congele de forma completa e rapidamente e assim poder apenas descongelar apenas a quantidade necessária;
- embrulhe a comida em papel de alumínio ou película aderente e certifique-se de que os pacotes são estanques;
- não permita que comida fresca, sem ser congelada, toque noutras comidas já congeladas, evitando assim um aumento de temperatura da última;
- comidas magras armazenam-se melhor que as com mais gordura; o sal reduz o tempo de armazenamento da comida;
- cubos de gelo, se consumidos imediatamente depois da sua remoção do compartimento congelador, podem causar queimaduras por frio na pele;
- é aconselhável ter a data de congelação indicada em cada pacote individual para permitir a consulta do tempo de armazenamento.

Sugestões para o armazenamento de comida congelada

Para obter o melhor desempenho deste aparelho, deve:

- garantir que as comidas congeladas comercialmente foram adequadamente armazenadas pelo retalhista;
- certificar-se de que as comidas congeladas são transferidas da loja para o congelador no menor tempo possível;
- não abrir a porta frequentemente ou deixá-la aberta por mais tempo do que o absolutamente necessário. Uma vez descongelada, a comida deteriora-se rapidamente e não pode voltar a ser congelada.
- Não exceda o tempo de armazenamento indicado pelo fabricante da comida.

Sugestões para a refrigeração de alimentos frescos

Para obter o melhor desempenho:

- Não armazene alimentos quentes ou líquidos em evaporação no frigorífico.
- Cubra ou embrulhe os alimentos, especialmente se tiverem um sabor forte.

Sugestões para refrigeração

Sugestões úteis:

- Para todos os tipos: embrulhe em sacos de polietileno e coloque nas prateleiras de vidro acima da gaveta para vegetais.

- Por razões de segurança, armazene desta forma apenas durante um ou dois dias no máximo.
- Alimentos cozinhados, pratos frios, etc.: estes devem ser tapados e podem ser colocados em qualquer prateleira.
- Frutas e legumes: estes devem ser cuidadosamente limpos e colocados na(s) gaveta(s) especiais fornecidas.
- Manteiga e queijo: estes devem ser colocados em recipientes herméticos especiais ou embrulhados em papel de alumínio ou sacos de polietileno para excluir tanto ar quanto possível.
- Garrafas de leite: estas devem ter uma tampa e ser armazenadas nas prateleiras da porta.
- Bananas, batatas, cebolas e alhos, se não estiverem embalados não devem ser mantidos no frigorífico.

Coloque diferentes alimentos em diferentes compartimentos de acordo com a tabela a seguir

Compartimentos de geladeira	Tipo de comida
Porta do compartimento da geladeira ou varandas	Alimentos com conservantes naturais, como geléias, sucos, bebidas, condimentos. Não armazene alimentos perecíveis.
Gaveta de legumes (gaveta de salada)	Frutas, ervas e vegetais devem ser colocados separadamente na gaveta para vegetais. Não guarde bananas, cebolas, batatas, alho na geladeira.
Prateleira da geladeira - média	Produtos lácteos, ovos
Prateleira da geladeira - topo	Alimentos que não precisam ser cozinhados, como alimentos prontos, frios, sobras.
Gaveta (s) / prateleira do congelador	Alimentos para armazenamento de longo prazo. Gaveta / prateleira inferior para carne crua, aves, peixes. Gaveta / prateleira central para legumes congelados, batatas fritas. Gaveta / prateleira superior para sorvete, frutas congeladas, congeladas

2.3. Manutenção

Cuidados e Limpeza

- Antes da manutenção desligue o aparelho e desligue o cabo de alimentação da tomada.
- Não limpe o aparelho com objetos metálicos.
- Não utilize objetos afiados para retirar o gelo do aparelho. Use uma espátula de plástico.²⁾
- Examine regularmente o dreno do frigorífico para verificar se tem água de descongelação. Se necessário, limpe o dreno. Se o dreno estiver bloqueado a água irá acumular-se na parte inferior do aparelho.³⁾

Limpeza

Por razões de higiene o interior do aparelho, incluindo os acessórios internos, deve ser limpo regularmente.

Atenção!

O aparelho não deve estar ligado à corrente durante a limpeza. Perigo de choque elétrico! Antes de limpar, desligue o aparelho e remova a ficha da tomada elétrica ou desligue o interruptor ou fusível. Nunca limpe o aparelho com uma máquina de limpeza a vapor. Pode acumular-se humidade nos componentes elétricos e resultar em perigo de choque elétrico! Os vapores quentes podem danificar as peças plásticas. O aparelho deve ser seco antes de ser novamente colocado em funcionamento.

Importante!

Os óleos essenciais e solventes orgânicos podem atacar as peças plásticas, por exemplo, sumo de limão ou sumo da casca da laranja, ácido butírico ou produtos de limpeza com ácido acético.

- Não permita que tais substâncias entrem em contacto com as peças do aparelho.
- Não utilize produtos de limpeza abrasivos
- Remova os alimentos do frigorífico. Armazene-os num local fresco, bem cobertos.
- Desligue o aparelho e remova a ficha da tomada elétrica, ou desligue o interruptor ou fusível.
- Limpe o aparelho e os acessórios internos com um pano e água morna. Após a limpeza, enxague com água limpa e seque.
- Depois de tudo estar seco, volte a colocar o aparelho em funcionamento.

²⁾ Se existir um compartimento congelador.

³⁾ Se existir um compartimento para armazenamento de alimentos frescos.

2.4. Resolução de problemas

Atenção!

Antes da resolução de problemas, desligue a fonte de alimentação. Apenas um electricista qualificado ou pessoa competente deve resolver problemas que não estejam listados neste manual.

Importante!

Existem alguns ruídos durante o funcionamento normal (compressor, circulação do refrigerante).

Problema	Possível Causa	Solução
O aparelho não funciona	A ficha elétrica não está ligada ou está solta	Ligue a ficha elétrica.
	O fusível fundiu ou está com defeito	Verifique o fusível, substitua-o se necessário.
	A tomada está com defeito	O mau funcionamento das ligações elétricas deve ser corrigido por um electricista.
A comida está demasiado quente	A temperatura não está ajustada corretamente.	Por favor, consulte a secção inicial de Configuração de Temperatura.
	A porta ficou aberta por um período prolongado.	Abra a porta apenas durante o tempo necessário.
	Uma grande quantidade de comida quente foi colocada no aparelho nas últimas 24 horas.	Defina a regulação de temperatura para uma configuração mais fria, temporariamente.
	O aparelho está perto de uma fonte de calor.	Por favor, consulte a secção de localização de instalação.
O aparelho arrefece demais	A temperatura está configurada para muito frio.	Defina a regulação de temperatura para uma configuração menos fria, temporariamente.
Ruídos estranhos	O aparelho não está nivelado.	Reajuste os pés.
	O aparelho está a tocar na parede ou noutros objetos.	Afaste ligeiramente o aparelho.
	Um componente, por exemplo, um tubo na parte traseira do aparelho está a tocar noutra parte do aparelho ou na parede.	Se necessário, dobre cuidadosamente o componente para o afastar do ponto de contacto.
Água no chão	O orifício de drenagem de água está bloqueado.	Consulte a secção de Limpeza e Cuidados.
Os painéis laterais estão quentes	É normal. Existe permuta de calor nos painéis laterais	Utilize luvas para tocar nos painéis laterais, se necessário.

Anexo ao manual de instruções

Esta lista fornece todos os requisitos de design ecológico (de acordo com o regulamento (UE) 2019/2019 sobre design ecológico e o regulamento (UE) 2019/2016 sobre rotulagem energética, se esses requisitos forem aplicáveis ao seu produto.

Este refrigerador não foi projetado para ser integrado em uma peça de mobília, a menos que indicado de outra forma no manual de instruções.

Gavetas, cestos e prateleiras devem ser mantidos em suas posições atuais, a menos que especificado de outra forma neste documento.

As portas e tampas do refrigerador devem ser removidas antes do descarte, para evitar que crianças ou animais fiquem presos no interior.

Configurações recomendadas:

Geladeira: +4 °C

Freezer: -18 °C

CONGELAMENTO RÁPIDO

Recomenda-se usar esta função ao colocar uma grande quantidade de alimentos para congelar no congelador. 24 horas antes de congelar alimentos frescos, pressione o botão "Fast Freeze" para ativar a função de congelamento rápido. Quando esta função é ativada, o indicador "Fast Freeze" acende. Decorridas as 24 horas, coloque os alimentos a congelar no congelador. Esta função é desativada automaticamente após 72 horas; Também pode ser desativado manualmente pressionando o botão "Fast Freeze".

RESFRIAMENTO RÁPIDO

Com a função de resfriamento rápido, é possível aumentar a capacidade de resfriamento do refrigerador. Recomenda-se usar esta função ao colocar uma grande quantidade de alimentos no refrigerador. Para ativar

a função de resfriamento rápido, pressione o botão "Fast Cool". Quando esta função é ativada, o indicador "Fast Cool" acende. Esta função é desativada automaticamente após 6 horas; Também pode ser desativado manualmente pressionando o botão "Fast Cool".

Como armazenar alimentos:

Para evitar o desperdício de alimentos, consulte os tempos e configurações de armazenamento recomendados:

Geladeira: Alimentos diferentes, especialmente frutas e vegetais, têm diferentes temperaturas de armazenamento. O tempo de armazenamento é de 1-3 dias (com configuração de temperatura "média").

Congelador: 1 semana (configuração de temperatura: Min) 1 mês (configuração de temperatura: Max)

Para otimizar a velocidade de congelamento e obter mais espaço de armazenamento, o freezer pode ser usado sem as gavetas embutidas.

A quantidade de alimentos frescos que podem ser congelados em um determinado período de tempo está indicada na placa de dados. Os limites de carga são determinados por cestos, gavetas, prateleiras, etc. Certifique-se de que esses componentes podem ser facilmente fechados após inserir os alimentos.

Para evitar desperdício de alimentos, consulte o manual do usuário para saber os tempos e configurações de armazenamento recomendados.

Informações sobre o modelo podem ser obtidas digitalizando o código QR impresso na etiqueta de energia.

Esta etiqueta também inclui o identificador do modelo, que pode ser usado para consultar o portal de registro em:

<https://eprel.ec.europa.eu>

Este produto contém uma fonte de luz de classe G de eficiência energética (se equipado).

Processo de descarte adequado para este produto

Marca	SVAN
Modelo	SVAM182X / SVAM182B
Classe de eficiência energética	F
Certificação	CE
Consumo anual de energia	392kWh/anno
Volume líquido refrigerador	347L
Volume líquido congelador	185L
Não. de estrelas	4
Sistema de descongelación	No-Frost
Potência de descongelación	240W
Autonomia para apagar	9H
Capacidade de congelación	14Kg/24h
Classe climática	SN,N,ST
Nível de ruído	40dB
Dimensões totais	905x670x1770mm
Tensão nominal	220-240V
Corrente nominal	1.3A



Según la directiva *Waste of Electrical and Electronic Equipment (WEEE)*, los residuos WEEE han de recogerse y tratarse por separado. Si, en el futuro, necesita desprenderse de este producto, NO lo ponga en los residuos domésticos, envíelo a los puntos de recogida WEEE si existen

Hecho en P.R.C. - Importado por Svan Trading S.L.

CIF: B737375553

C/Ciudad de Cartagena, 20Poligono Industrial Fuente del Jarro Paterna - 46988 (Spain)

SERVITECNICA

Dirección: C/Ciudad de Cartagena, nº 20

Número de teléfono: 96.324.67.51 & 96.324.67.52

Email: avisos@servitecnica.es

Página web: www.svanelectro.com

Horario: 9:00 to 14:00h & 16:00 to 19:00h